

Notice d'utilisation

ACCESSOIRES CLiC-iT

ÉQUIPEMENTS INDIVIDUELS

Émerillon C-8	2
Émerillon C-8+	4
Maillon rapide	7
Anneau de Montagne C-0 et Elingue C-1	8
C-HOLDER et C-TWO	10

ÉQUIPEMENTS DE PARC

Bagues C-ZAM, C-ZAM L, C-ZAM L+ et C-ZAM RiDER	11
C-CONNECT	14
C-CONNECT V2	16
C-CONNECT V2+	18
C-CONNECT 25	20
C-CONNECT CLiC'N'ZiP	22
C-OFF	24
C-STOP Butée mécanique anti-retour	25
C-UP / C-ABS	26
C-RACK	29

Matériaux : Acier inoxydable
Masse : 90g

Durée de vie

La durée de vie de l'émerillon CLiC-IT dépend de la fréquence et du mode d'utilisation. Si l'on considère à la fois la durée de stockage et la durée d'utilisation, la durée de vie est estimée en moyenne à 10 ans. Il faut noter que l'emploi dans un milieu salin, escalade ou spéléologie diminue considérablement la durée de vie de l'émerillon. Éviter des coups ou des frottements sur des parties tranchantes ou apportant de l'érosion (rochers par exemple).

Seul un contrôle annuel par une personne formée et compétente ou le fabricant permet de définir si le produit est en bon état ou doit être retiré de la circulation. Ce dernier point est d'autant plus vrai dans le cas d'un usage intensif (utilisation quotidienne, sollicitations excessives). Dans tous les cas, rebuter l'émerillon après 10 ans d'utilisation.

Vente

Pour la sécurité de l'utilisateur, il est essentiel, si le produit est revendu hors du premier pays de destination, que le revendeur fournisse dans la langue du pays d'utilisation du produit, le mode d'emploi ainsi que les instructions relatives à l'entretien et aux examens périodiques.

Marquage

Marque commerciale : CLiC-IT

Modèle : Emerillon 24kN

 : Pictogramme indiquant que les utilisateurs doivent lire cette notice d'information

CE : Conformité au Règlement Européen 2016/425, relatif aux EPI

0082 : Numéro de l'organisme notifié intervenant pour le suivi de la fabrication (module C2)

24kN : Résistance garantie au moment de la fabrication

Numéro de fabrication : 4 derniers chiffres correspondant au numéro de série, les 4 premiers correspondant au mois et à l'année de fabrication

52 mm : Longueur maximale utile entre les 2 anneaux de l'émerillon

Organisme notifié intervenant pour l'examen UE de type et le module C2 :

APAVE SUDEUROPE SAS

CS60193

13322 MARSEILLE CEDEX 16 – France

La déclaration UE de conformité est disponible sur www.clic-it.eu

Descriptif

Emerillon fabriqué en acier inoxydable intégrant une rotation mécanique sans roulement à billes.

Examen avant utilisation

Avant chaque utilisation, faire vérifier rigoureusement et visuellement l'état de l'émerillon par une personne formée et compétente. La sécurité de l'utilisateur est liée au maintien de l'efficacité et la résistance de l'équipement.

ÉMERILLON CLiC-IT 24kN



FICHE IDENTIFICATION & VÉRIFICATION IDENTIFICATION

Modèle :

Type :

Numéro de série :

Année de fabrication :

Date d'achat :

Date de première utilisation :

Fréquence d'utilisation :

EXAMENS ET RÉPARATIONS

CONTRÔLE 1

Date :

Défauts / Réparations :

Visa du contrôleur :

CONTRÔLE 2

Date :

Défauts / Réparations :

Visa du contrôleur :

CONTRÔLE 3

Date :

Défauts / Réparations :

Visa du contrôleur :

CONTRÔLE 4

Date :

Défauts / Réparations :

Visa du contrôleur :

CONTRÔLE 5

Date :

Défauts / Réparations :

Visa du contrôleur :

Utilisation

L'émerillon CLiC-iT est un système permettant une rotation libre supprimant le vrillage et pouvant être associé à un équipement de protection individuelle.

Cet émerillon peut être monté sur un équipement de protection individuelle contre les chutes de hauteurs EN362 ou pour les activités d'accrobranche. Ces activités sont dangereuses et peuvent entraîner des blessures graves voire mortelles.

Il n'est pas nécessaire que ce produit soit destiné personnellement à un seul utilisateur dans le cas d'une dotation collective.

Lire attentivement et comprendre cette notice

Ce produit ne doit être utilisé que par des personnes formées ou compétentes ou, le cas échéant, placées sous la surveillance directe d'une personne formée et compétente. L'apprentissage des techniques adéquates et des mesures de sécurité s'effectue sous votre seule responsabilité.

En aucun cas, cet équipement ne doit être utilisé au-delà de ses limites ou dans toute autre situation que celle pour laquelle il est prévu.

De plus si d'autres composants sont utilisés avec ce produit, vérifier impérativement la compatibilité de ceux-ci.

Il est impératif d'être positionner en dessous de l'ancrage du système anti-chute de manière à minimiser la possibilité d'une chute ou de minimiser la hauteur de la chute.

Laisser assez d'espace libre sous l'utilisateur est une condition basique pour un arrêt en sécurité d'une chute, la longueur de la chute, l'élongation de la corde ou le mouvement de pendule de l'utilisateur doit être pris en compte afin d'éviter tous les obstacles possibles.

Il faut considérer la manière ou un sauvetage éventuel doit être effectué dans une manière efficace et en sécurité si une personne se trouve en difficulté en utilisant ce produit. S'assurer des conditions médicales de santé de l'utilisateur qui peuvent influencer la sécurité pendant l'emploi normale et en cas d'urgence du produit.

Le fait de se munir d'un dispositif de protection individuelle contre les chutes (E.P.I) ne justifie pas le fait de s'exposer gratuitement à des risques mortels.

Le fabricant décline toute responsabilité pour les cas de mauvais emploi et application non correcte ou pour des émerillons modifiés ou réparés par des personnes non autorisées par le fabricant. Ces réparations doivent être réalisées conformément au mode opératoire transmis par le fabricant.

Vérifier que l'utilisation de cet équipement est compatible avec d'autres systèmes conformes aux normes européennes tel que par exemple concernant les équipements sport :

anneau EN566, cordes dynamiques EN892, connecteurs EN12275 et les équipements industrie : connecteurs EN362,...).

Pour rappel le harnais antichute est le seul dispositif de préhension du corps qu'il soit permis d'utiliser dans un système d'arrêt de chute.

Vérifier que le système soit assemblé correctement et que les divers éléments travaillent sans interférer. Attention veiller lors de l'utilisation de plusieurs articles dans lesquels la fonction de sécurité de l'un des articles ne soit pas affectée par la fonction de sécurité d'un autre article ou interfère avec celle-ci.

La longueur totale d'un sous système ayant une longe comprenant un absorbeur d'énergie, des extrémités manufacturées et des connecteurs (exemple : langes CLiC-iT PRO) ne peuvent dépasser 2m.

Quand l'émerillon est inséré dans un système antichute, tenir compte de sa longueur pour régler correctement les autres éléments et ne pas compromettre l'efficacité du système. Pour rappel une longe ne doit pas être utilisée en vue de stopper les chutes si celle-ci ne dispose pas d'un système d'absorption d'énergie, par exemple un absorbeur d'énergie.

Stockage et transport

Enlever l'émerillon de son emballage et le conserver dans un endroit sec, propre et aéré. L'émerillon ne doit pas être en contact avec des substances chimiques corrosives, dissolvants et source de chaleur. Il n'y a aucune autre précaution particulière à adopter pendant le transport.

Entretien

Vérifier toujours avant et pendant l'emploi le bon état de l'émerillon. Remplacer l'émerillon en cas de doute sur son état, s'il présente des signes d'usure ou de corrosion. Éviter le contact avec des sources de chaleur, des substances corrosives. En cas de contact laver immédiatement à l'eau potable (entre 15 et 20°C) puis le sécher avec un chiffon sec. Vérifier l'intégrité de l'émerillon et sa bonne rotation. Si un doute persiste contacter la SARL DEHONDT. Tout entretien et contrôle de l'émerillon doit être reporté sur la fiche de contrôle ci-avant. Dans les conditions normales d'utilisation, aucune lubrification n'est nécessaire.

Vérifier à chaque contrôle périodique la lisibilité des marquages du produit.

Mode général d'emploi

Vérifier, contrôler et s'assurer toujours avant chaque utilisation de la conformité de l'émerillon CLiC-iT. En cas de doute le remplacer impérativement. En utilisation seul (non intégré à une longe CLiC-iT), le point d'ancrage du système doit être préférentiellement positionné au-dessus de l'utilisateur et doit avoir une résistance minimale de 15Kn. Cet émerillon a été étudié pour une utilisation dans des conditions climatiques standard (-30°C/+50°C).

Remplacer le produit si il a été soumis à une chute importante même si celui-ci ne présente aucun défaut d'aspect visuel ou de fonctionnement.

En cas d'utilisation de l'émerillon sur un bord, l'utilisation de l'émerillon doit être conforme aux illustrations présentes dans ce document.

Matériaux : Acier inoxydable
Masse : 115g

Descriptif

Destiné à une utilisation en parc accrobranche. Émerillon conçu pour empêcher le risque de chute de hauteur suivant les recommandations de la fiche PPE-R/135-V2 et du règlement EPI 2016/425. Émerillon fabriqué en acier inoxydable intégrant une rotation mécanique sans roulement à billes et une partie ouvrable avec une double sécurité.

Marquage

Fabriquant : CLiC-IT - SARL DEHONDT
5 rue des Terres (Cellule 7) 51420 CERNAY-LES-REIMS
Modèle : C8+ (Émerillon ouvrable 25kN)
 : Pictogramme indiquant que les utilisateurs doivent lire cette notice d'information
CE : Conformité au Règlement Européen 2016/425 relatif aux EPI
0082 : Numéro de l'organisme notifié intervenant pour le suivi de la fabrication (module C2)
25kN : Résistance garantie au moment de la fabrication
Numéro de fabrication : 4 derniers chiffres correspondant au numéro de série, les 4 premiers correspondant au mois et à l'année de fabrication
57 mm : longueur maximale utile entre les 2 anneaux de l'émerillon
Organisme notifié intervenant pour l'examen UE de type et le module C2 :
APAVE SUDEUROPE SAS
CS60193 / 13322 MARSEILLE CEDEX 16 / France
La déclaration UE de conformité est disponible sur www.clic-it.eu

Vente

Pour la sécurité de l'utilisateur, il est essentiel, si le produit est revendu hors du premier pays de destination, que le revendeur fournisse dans la langue du pays d'utilisation du produit, le mode d'emploi ainsi que les instructions relatives à l'entretien et aux examens périodiques.

Durée de vie

La durée de vie de l'émerillon CLiC-IT C8+ dépend de la fréquence et du mode d'utilisation. Si l'on considère à la fois la durée de stockage et la durée d'utilisation, la durée de vie est estimée en moyenne à 10 ans. Il faut noter que l'emploi dans un milieu salin diminue considérablement la durée de vie de l'émerillon. Éviter des coups ou des frottements sur des parties tranchantes ou apportant de l'érosion (rochers par exemple).

Seul un contrôle annuel par une personne formée et compétente ou le fabricant permet de définir si le produit est en bon état ou doit être retiré de la circulation. Ce dernier point est d'autant plus vrai dans le cas d'un usage intensif (utilisation quotidienne, sollicitations excessives). Dans tous les cas, rebuter l'émerillon après 10 ans d'utilisation.

Examen avant utilisation

Avant chaque utilisation, faire vérifier rigoureusement et visuellement l'état de l'émerillon par une personne formée et compétente. La sécurité de l'utilisateur est liée au maintien de l'efficacité et la résistance de l'équipement.

ÉMERILLON OUVRABLE CLiC-IT 25kN



1. Montage interdit
2. Sollicitation interdite
3. Montage correct sur baudrier
4. Stockage et entretien

FICHE IDENTIFICATION & VÉRIFICATION IDENTIFICATION

Modèle :
Type :
Numéro de série :
Année de fabrication :
Date d'achat :
Date de première utilisation :
Fréquence d'utilisation :

EXAMENS ET RÉPARATIONS

CONTRÔLE 1
Date :
Défauts / Réparations :

Visa du contrôleur :

CONTRÔLE 2
Date :
Défauts / Réparations :

Visa du contrôleur :

CONTRÔLE 3
Date :
Défauts / Réparations :

Visa du contrôleur :

CONTRÔLE 4
Date :
Défauts / Réparations :

Visa du contrôleur :

CONTRÔLE 5
Date :
Défauts / Réparations :

Visa du contrôleur :

Utilisation

L'émerillon CLiC-iT C-8+ est un système permettant une rotation libre supprimant le vrillage et pouvant être associé à un équipement de protection individuelle. Ce produit est destiné pour des ouvertures occasionnelles.

Cet émerillon peut être monté sur un équipement de protection individuelle pour parcours acrobatique en hauteur exclusivement. Ces activités sont dangereuses et peuvent entraîner des blessures graves voire mortelles.

Il n'est pas nécessaire que ce produit soit destiné personnellement à un seul utilisateur dans le cas d'une dotation collective. L'émerillon CLiC-iT C-8+ doit être utilisé par une seule personne à la fois.

Lire attentivement et comprendre cette notice.

Ce produit ne doit être utilisé que par des personnes formées ou compétentes ou, le cas échéant, placées sous la surveillance directe d'une personne formée et compétente. L'apprentissage des techniques adéquates et des mesures de sécurité s'effectue sous votre seule responsabilité.

En aucun cas, cet équipement ne doit être utilisé au-delà de ses limites ou dans toute autre situation que celle pour laquelle il est prévu.

De plus si d'autres composants sont utilisés avec ce produit, vérifier impérativement la compatibilité de ceux-ci.

Le fait de se munir d'un dispositif de protection individuelle contre les chutes (E.P.I) ne justifie pas le fait de s'exposer gratuitement à des risques mortels.

Le fabricant décline toute responsabilité pour les cas de mauvais emploi et application non correcte ou pour des émerillons modifiés ou réparés par des personnes non autorisées par le fabricant. Ces réparations doivent être réalisées conformément au mode opératoire transmis par le fabricant.

Vérifier que l'utilisation de cet équipement est compatible avec d'autres systèmes conformes aux normes européennes tel que par exemple concernant les équipements sport : anneau EN566, cordes dynamiques EN892, connecteurs EN12275, longues EN17109.

Vérifier que le système soit assemblé correctement et que les divers éléments travaillent sans interférer. Attention veiller lors de l'utilisation de plusieurs articles dans lesquels la fonction de sécurité de l'un des articles ne soit pas affectée par la fonction de sécurité d'un autre article ou interfère avec celle-ci.

Détails des composants

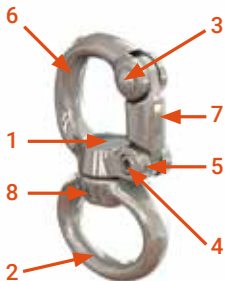

Stockage et transport

Enlever l'émerillon de son emballage et le conserver dans un endroit sec, propre et aéré. L'émerillon ne doit pas être en contact avec des substances chimiques corrosives, dissolvants et source de chaleur sous risque d'altérer sa résistance. Il n'y a aucune autre précaution particulière à adopter pendant le transport.

Entretien

Vérifier toujours avant et pendant l'emploi le bon état de l'émerillon. Remplacer l'émerillon en cas de doute sur son état, s'il présente des signes d'usure ou de corrosion. Éviter le contact avec des sources de chaleur, des substances corrosives. En cas de contact laver immédiatement à l'eau potable (entre 15 et 20°C) puis le sécher avec un chiffon sec. Vérifier l'intégrité de l'émerillon et sa bonne rotation ainsi que la présence des vis de sécurité. Si un doute persiste contacter la SARL DEHONDT. Tout entretien et contrôle de l'émerillon doit être reporté sur la fiche de contrôle ci-avant. Dans les conditions normales d'utilisation aucune lubrification n'est nécessaire. Vérifier à chaque contrôle périodique la lisibilité des marquages du produit.

Mode général d'emploi

Vérifier, contrôler et s'assurer toujours avant chaque utilisation de la conformité de l'émerillon CLiC-iT C8+. En cas de doute le remplacer impérativement. Cet émerillon a été étudié pour une utilisation dans des conditions climatiques standard (-30°C/+50°C). Remplacer le produit si il a été soumis à une chute importante même si celui-ci ne présente aucun défaut d'aspect visuel ou de fonctionnement.

Effet du vieillissement

Tous les produits sont soumis au vieillissement, dûs à l'utilisation, le stockage. Le vieillissement peut altérer la résistance du produit.

Le vieillissement du produit dépend directement de l'utilisation du produit, la fréquence d'utilisation, de la compétence de l'utilisateur, de l'environnement lors de l'utilisation. De plus, l'évolution des normes peut rendre le produit obsolète.

N° pièce	Pièce	Matériaux	Quantité
1	Axe	Inox 1,4404	1
2	Anneau	Inox 1,4462	1
3	Rivet	Inox 1,4301	1
4	Axe de fermeture	Inox 1,4301	1
5	Vis de blocage	Inox 1,4301	1
6	Anneau ouvrable	Inox 1,4462	1
7	Doigt	Inox 1,4462	1
8	Goupille d'assemblage	Inox 1,4301	1

Démontage

1



2



3



Montage

1



2

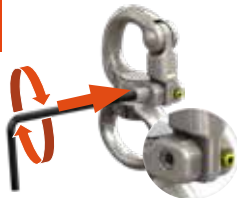

3



A



B



A



B



L'émerillon C8+ est fourni par défaut avec son outillage de démontage / montage.
Disponible sans outillage sur demande.

Les vis doivent être changées lors de chaque démontage / montage (Nylstop sur l'axe de déverrouillage (couleur bleue))

Seules les vis fournies par la société CLiC-iT sont autorisées au montage de l'émerillon. Les versions d'émerillon A et B utilisent chacune une vis spécifique & non interchangeable.

Montez seulement dans un endroit approprié où vous pouvez facilement éviter de perdre les vis de l'anneau d'ouverture. Assurez-vous que les vis sont présentes avant et après chaque montage / démontage. Les deux vis empêchent l'ouverture du système. Si l'une des vis est manquante, l'émerillon C8+ ne doit pas être utilisé, dans ce cas contactez le support technique de CLiC-iT. Serrez bien la vis. L'émerillon C8+ est bloqué seulement si le loquet est fermé et les vis complètement serrées. Le chargement du C8+ de toute autre manière est dangereux et peut réduire sa résistance, par exemple lorsque les vis ne sont pas complètement serrées. L'émerillon C8+ ne doit être ouvert que dans des circonstances exceptionnelles (par exemple lors de la maintenance des équipements).

Contrôle

Avant chaque utilisation, vérifiez la présence et le bon positionnement des vis de sécurité.



Petite vis manquante



Grande vis manquante



Grande ou petite vis dépassante



Les 2 vis ne doivent pas dépasser

Maillon rapide

Référence : MRNI07.0



Maillon rapide Normal EN

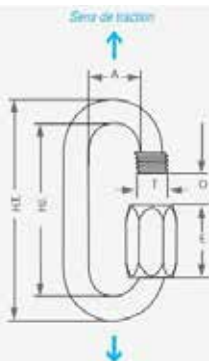

Matière

APPLICATIONS

EPI industrie - norme EN 362
EPI montagne - norme EN 12275

Couple de serrage

Recommandations d'usage

[Demande d'informations sur ce produit](#)

DEVIS

Pour demander un devis, saisissez une quantité dans le tableau ci-dessous et cliquez sur le bouton

Maillon rapide Normal : à l'origine, le Maillon Rapide Normal est conçu sur la base d'un maillon de chaîne pourvu d'une ouverture manuelle avec écrou. Cette forme, également dénommée «ovale», respecte très fidèlement l'esprit de ce connecteur.

Acier inox

Autres matières et dimensions

Acier Zingué Zircal

Référence	Diamètre		Dimensions - mm							Poids	CR	Devis
	mm	pouce	H.T.	H.I.	A	O	E	T	g	kN	Qté	
MRNI07.0 EN	7	9/32"	66	52	16	8,5	21,5	10	52	45 kN	<input type="text"/>	

Anneau de montagne C-0 / Elingue C-1



Référence : DAS060-20 C-0 20cm : DAS060-EL55 C-1 55cm
DAS060-27 C-0 27cm : DAS060-EL70 C-1 70cm
DAS060-35 C-0 35cm : DAS060-EL90 C-1 90cm
DAS060-45 C-0 45cm : DAS060-EL100 C-1 100cm

DAS060-110 C-1 110cm
DAS060-120 C-1 120cm

Durée de vie

La durée de vie de l'anneau dépend de la fréquence et du mode d'utilisation. Si l'on considère à la fois la durée de stockage et la durée d'utilisation, la durée de vie est estimée en moyenne à 15 ans maximum. Seul un contrôle annuel par une personne formée permet de définir si le produit est en bon état ou doit être retiré de la circulation. Ce dernier point est d'autant plus vrai dans le cas d'un usage intensif (utilisation quotidienne, sollicitations excessives). Il peut être stocké 5 ans avant utilisation, ce qui prolonge sa durée de vie depuis sa date de fabrication.

Dans tous les cas, rebuter l'anneau après 10 ans d'utilisation.

Vente

Pour la sécurité de l'utilisateur, il est essentiel si le produit est revendu hors du premier pays de destination, que le revendeur fournisse, rédigés dans la langue du pays d'utilisation du produit, le mode d'emploi ainsi que les instructions relatives à l'entretien, aux examens périodiques et aux réparations.

Marquage

Marque commerciale : CLiC-iT

Modèle : Anneau cousu

 : Pictogramme indiquant que les utilisateurs doivent lire cette notice d'information.

CE : Conformité au Règlement Européen 2016/425 relatif aux EPI 0082 : Numéro de l'organisme notifié intervenant pour le suivi de la fabrication (module C2)

Numéro de la norme Européenne, c'est-à-dire, EN 566 : 2017

22kN : résistance garantie au moment de la fabrication

Numéro de fabrication : 4 premiers chiffres correspondant au numéro de série, 4 derniers chiffres correspondant au mois et à l'année de fabrication.

Organisme notifié intervenant pour l'examen UE (module B) et l'article C2 :

APAVE SUDEUROPE SAS

CS60193

13322 MARSEILLE Cedex 16 – France

La déclaration UE de conformité est disponible sur www.clic-it.eu

Descriptif

Ce produit est un anneau pour l'alpinisme, l'escalade et la sécurité.

Examen avant utilisation

Avant chaque utilisation, vérifier rigoureusement et visuellement l'état de la sangle et des coutures. Surveiller les éventuels dommages tels qu'accrocs, effilochages, fils coupés et usure.

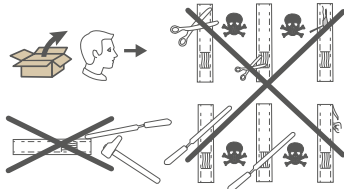

ANNEAU DE MONTAGNE

CE 0082
EN 566 : 2017
Anneau



Matériaux : Polyamide / Fil polyester
Sangle 14mm

ELINGUE

CE 0082
EN 566 : 2017
Anneau



FICHE IDENTIFICATION & VÉRIFICATION IDENTIFICATION

Modèle :
Type :
Numéro de série :
Année de fabrication :
Date d'achat :
Date de première utilisation :
Fréquence d'utilisation :

EXAMENS ET RÉPARATIONS

CONTRÔLE 1
Date :
Défauts / Réparations :

Visa du contrôleur :

CONTRÔLE 2
Date :
Défauts / Réparations :

Visa du contrôleur :

CONTRÔLE 3
Date :
Défauts / Réparations :

Visa du contrôleur :

CONTRÔLE 4
Date :
Défauts / Réparations :

Visa du contrôleur :

CONTRÔLE 5
Date :
Défauts / Réparations :

Visa du contrôleur :

Mise en place de la longe

Installer l'anneau sur le point d'ancrage.



- En cas de contact avec des produits chimiques, des acides, de l'huile, des solvants
Dans tous les cas, il convient de ne plus faire usage de ce produit avant qu'une personne compétente n'ait autorisé, par écrit, sa réutilisation

Montage des anneaux en tête d'alouette

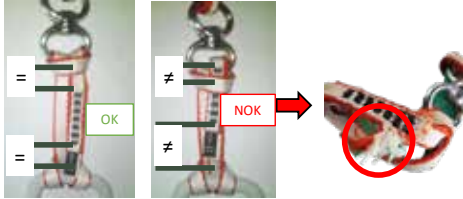

Si l'anneau ou l'élingue est montée en tête d'alouette, sa durée de vie est réduite à 7 ans.

Entretien et stockage

En cas de salissures, nettoyer l'anneau avec de l'eau claire et tiède (max 30°C) et éventuellement un savon doux. Laisser sécher à température ambiante, à l'air libre et à l'écart de toute source de chaleur directe. Il est impératif de se conformer strictement à ces méthodes de nettoyage et de séchage.

Stocker le produit dans un endroit sec, ombragé, aéré. Transporter les anneaux en les protégeant des agressions extérieures.



Utilisation

Les activités d'escalade et l'alpinisme sont des activités dangereuses et peuvent entraîner des blessures graves voire mortelles.

Lire attentivement cette notice.

Ce produit ne doit être utilisé que par des personnes formées ou compétentes ou, le cas échéant, placées sous la surveillance directe d'une personne formée et compétente. L'apprentissage des techniques adéquates et des mesures de sécurité s'effectue sous votre seule responsabilité.

En aucun cas, cet équipement ne doit être utilisé au-delà de ses limites ou dans toute autre situation que celle pour laquelle il est prévu.

De plus, si d'autres composants sont utilisés avec l'anneau de sangle, ceux-ci doivent être compatibles. Cet anneau de sangle doit être impérativement utilisé avec d'autres composants conformes aux normes européennes d'alpinisme et d'escalade en vigueur.

Examens périodiques

Comme la sécurité de l'utilisateur est liée au maintien de l'efficacité et à la résistance de l'équipement, examiner régulièrement votre anneau :

- Avant et après chaque utilisation, vérifier visuellement l'état du produit et s'assurer de la lisibilité des marquages.
- Pendant l'utilisation, contrôler l'état de l'anneau ainsi que les connexions avec les autres éléments du système.

- Tous les 12 mois minimum, effectuer un examen périodique approfondi de l'anneau dans le respect des modes opératoires d'examen périodiques fixés par le fabricant. Ces examens périodiques ne doivent être effectués que par le fabricant ou par une organisation autorisée par le fabricant.

- Pour un meilleur suivi de l'équipement, il est préconisé de l'attribuer à une seule et même personne.

- Toute modification de l'équipement ou toute adjonction à l'équipement ne peut se faire sans l'accord préalable écrit du fabricant. Il est formellement interdit de réparer soi-même l'anneau : si le produit nécessite une réparation, retournez-le chez le fabricant.

Précautions

Protéger l'anneau des dangers susceptibles d'affecter sa performance en évitant tout contact avec des réactifs chimiques, la conductivité électrique, des parties coupantes (risques engendrés par des bords tranchants), des surfaces abrasives ou encore, des arêtes vives.

Éviter l'exposition inutile aux UV, à des températures extrêmes (exposition au gel), à l'humidité.

L'influence des nœuds réalisés sur ce produit influence directement la résistance de celui-ci.

Cet anneau doit être immédiatement retiré de la circulation :

- Si sa sécurité est mise en doute
- S'il a été utilisé pour arrêter une chute ou s'il a subi un choc important, même lorsque le produit ne présente pas de dégâts apparents
- Si la sangle ou les coutures sont abîmées
- Si il présente des signes d'usure importante (effilochage, peluches)

C-HOLDER

Référence : DAS355



PORTE-MATÉRIEL POUR C-ZIP ET CLIC'N'ZIP

Matériaux : Polyamide haute résistance // Inox

Montage sur harnais

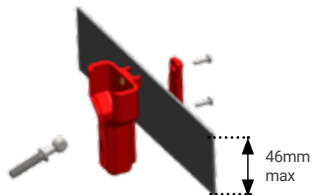

1

Plaquez le C-HOLDER contre la sangle

2

Serrant sur sangle ou Non serrant sur sangle

3

Assembler avec les vis fournies

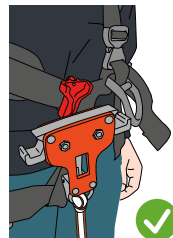

Montage du téton sur la poulie

Dévisser la vis centrale (Embout TORX T30)

Mettre en place le téton. Ajouter du frein-filet liquide de type «fort»

Visser le téton jusqu'à la butée (Clé plate 8mm)

40 kg

Résistance à la rupture

Ne nécessite pas de modification du baudrier

	C-ZIP AIR // SPEED	C-ZIP LOCK // CLIC'N'ZIP	C-ZIP XTREM	CLIC-IT RIDER
Modèle de téton	42mm M6 DAS354-1	24.5mm M6 DAS354-2	24.5mm M6 DAS354-2X	24.5mm M5 DAS354-3

* Les produits déjà en circulation et nécessitant une adaptation doivent être actualisés par CLIC-IT

C-TWO

Référence : DAS046

SUPPORT CONNECTEUR SUR BAUDRIER

**Matériaux : Tige polyamide haute résistance 100mm
Cordelette en polyamide haute ténacité noir Ø2 mm**

Fonctions

- Permet de porter les connecteurs sur le côté du baudrier entre les parcours
- Évite que les connecteurs traînent au sol, notamment pour les jeunes enfants

Caractéristiques techniques

Ne nécessite pas de modification du baudrier
Résistance en traction : 40 kg

Montage en tête d'alouette

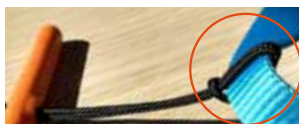

* L = longueur ajustable selon les besoins.
Contacter CLIC-IT pour toute demande spécifique.

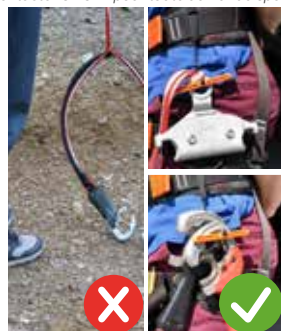

Bagues C-ZAM

Bague C-ZAM // Référence : DAS111
 Bague C-ZAM L // Référence : DAS145
 Bague C-ZAM L+ // Référence : DAS148
 Bague C-ZAM RiDER // Référence : DAS451



Descriptif

Les bagues C-ZAM, C-ZAM L, C-ZAM L+ et C-ZAM RiDER sont destinées uniquement à fonctionner avec les systèmes d'assurages sécurisés CLIC-IT.

Chaque bague comporte 1 demi-bague intégrant 1 aimant permettant une détection des connecteurs CLIC-IT à 180° et une ou deux autres demi-bagues nécessaires à la fixation de la bague.

Les bagues C-ZAM, C-ZAM L, C-ZAM L+ et C-ZAM RiDER sont disponibles en rouge (autres coloris possibles sur demande) et sont fabriquées en Polyamide renforcées fibre de verre pour une résistance optimisée. Les bagues C-ZAM L et C-ZAM L+ comportent une zone centrale de connexion de couleur.

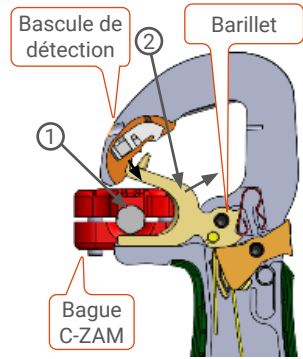

Caractéristiques techniques

Résistance avant glissement sur câble Ø12mm : 40 kg



Compatibilité

		Modèles standards				Modèles spécifiques		Câble		Corde	
		C-ZAM	C-ZAM L	C-ZAM L+	C-ZAM RiDER	C-ZAM XL	C-ZAM DELTEX				
Ø câble/corde		10≤Ø≤12,7	10≤Ø≤12,7	10≤Ø≤12,7	10≤Ø≤12	10≤Ø≤12	12,7≤Ø≤16				
Dimensions (mm)											
Connecteur 21 ● = Ø21mm	0	OK	OK	NO	OK	NO	NO	OK	OK		
	1	OK	OK	NO	OK	NO	NO	OK	NO		
	2	OK	OK	NO	OK	NO	NO	NO	NO		
Connecteur 25 ● = Ø25mm	0	OK	OK	OK	OK	NO	NO	OK	OK		
	1	OK	OK	OK	OK	NO	NO	OK	NO		
	2	NO	NO	OK	OK	NO	NO	NO	NO		
Connecteur 25 XL ● = Ø28mm	0	OK	OK	OK	OK	OK	OK	OK	OK		
	1	OK	OK	OK	OK	OK	OK	OK	NO		
	2	NO	NO	OK	OK	OK	OK	NO	NO		
CLIC-IT RiDER		NO	NO	NO	OK	NO	NO	NO	NO		

Principe de fonctionnement

Lors de la mise en place du connecteur sur la bague, l'aimant dans la bague supérieure **C-ZAM** ① déclenche la bascule de détection du connecteur et autorise ainsi le verrouillage du barillet ② sur les seuls éléments autorisés du parcours. Elles permettent :

- D'autoriser l'accrochage des connecteurs uniquement* sur ces bagues (version CLiC-iT C-ZAM : DAS020 Ax2)
- De faciliter l'accrochage du connecteur sur le câble (version CLiC-iT Classic : DAS020 Ax1)
- De baliser un ou plusieurs parcours, notamment avec l'utilisation de bagues de couleurs différentes
- D'autoriser uniquement l'accès à certains participants (exemple : adultes) sur les parcours équipés de ces bagues (modèle C-ZAM XL)



Pour un fonctionnement optimal, il est important d'avoir des bagues C-ZAM correctement orientées et un positionnement du connecteur adéquat.

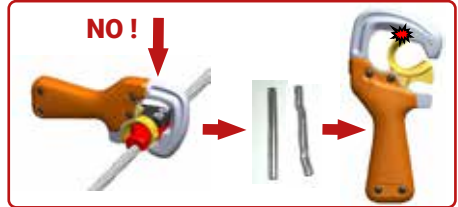

Recommandations

- Éviter de fixer des bagues sur boucles de câble de petit diamètre
- Éviter de fixer la bague sur un endroit où elle subira une pression ou un choc direct (saut de tarzan)
- Prévoir des bagues supplémentaires sur les parcours pour permettre au participant de rejoindre des points facile d'accès en cas d'évacuation rapide (foudre ou feu). Par exemple, autoriser un retour en arrière sur quelques ateliers
- Utiliser et stocker les C-ZAM dans des environnements entre -20°C et +40°C
- Les bagues C-ZAM contiennent de puissants aimants. Veiller à ne pas stocker les bagues à proximité de matériel sensible au magnétisme (matériel informatique et électronique en général, montres, etc...)
- Au départ des tyroliennes, ne pas placer la poulie en amont ou sur la bague C-ZAM afin d'éviter toute détérioration de celle-ci
- Mettre à disposition des opérateurs une bague pour leurrer le système et évacuer un participant
- Prévoir plusieurs bagues de rechange immédiatement disponibles pour les opérateurs afin de ne pas immobiliser l'installation en cas de rupture accidentelle d'une bague. La définition technique de la bague C-ZAM est robuste et durable mais le manque d'une bague sur le parcours immobilise celui-ci. Aussi cette précaution est recommandée
- Pour vérifier le bon fonctionnement et la bonne mise en place des bagues (position et orientation ergonomiques pour l'utilisateur), utiliser un CLiC-iT pour tester l'accrochage sur chaque bague avant mise en service du parcours
- À l'installation, lubrifier l'ensemble de la visserie avec du Ballistol ou du WD40 pour faciliter le démontage éventuel. La lubrification est à renouveler annuellement. Avant le démontage, appliquer du dégrissant sur la visserie; laisser agir quelques heures avant de démonter

Manoeuvre interdite

















Ne pas essayer de leurrer la bascule du connecteur au-dessus d'une bague C-ZAM, C-ZAM L, C-ZAM L+ ou C-ZAM RiDER

Matériel nécessaire au montage

- **C-ZAM** : Embout BTR 5mm, installation par visseuse possible
- **C-ZAM L et C-ZAM L+** : Embout TORX T30, installation par visseuse possible
- **C-ZAM RiDER** : Embout TORX T6 (Réf : DAS451CLE) et EMBOUT BTR 1.5mm, installation par visseuse possible

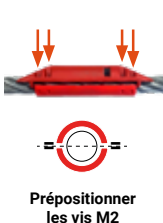
Procédure de montage

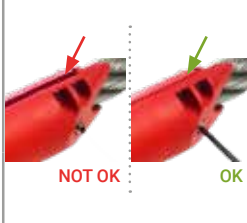
	Matériel fourni	Étape 2	Étape 3	Étape 4	Étape 5
	-ENSEMBLE BAGUE -VISSERIE	POSITIONNER LES DEMI-BAGUES SUR LE CÂBLE OU LA CORDE	PLACER LES VIS & COMMENCER À VISSER EN CROIX	FINIR DE SERRER EN CROIX LES VIS Jusqu'à blocage sans forcer (limiter le couple de serrage)	INSÉRER LES 2 VIS M3X6 & SERRER JUSQU'À BLOCAGE SANS FORCER
C-ZAM	 x4 18		 BTR 5mm		
C-ZAM L / L+	 x4 35		 TORX T30		
C-ZAM XL	 x4 50		 TORX T30		
C-ZAM RiDER	 x8 M2x8 x2 M3x6 Outils nécessaires : DAS451CLE (M2x8) DAS226 (M3x6)	 Prépositionner les vis M2	 TORX T6		 NOT OK OK

Préconisation de montage sur diamètre 10 et éléments de parcours C-OFF

Faire 3 tours de scotch type Chatterton sur le câble diamètre 10 pour obtenir un diamètre 12

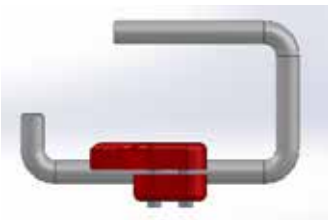

Matériaux : Acier C45
Masse : 158g

Durée de vie

La durée de vie du produit dépend de la fréquence et du mode d'utilisation. Si l'on considère à la fois la durée de stockage et la durée d'utilisation, la durée de vie est estimée en moyenne à 10 ans. Il faut noter que l'emploi dans un milieu salin diminue considérablement la durée de vie du produit. Éviter des coups ou des frottements sur des parties tranchantes ou apportant de l'érosion (rochers par exemple).

Seul un contrôle annuel par une personne formée et compétente ou le fabricant permet de définir si le produit est en bon état ou doit être retiré de la circulation. Ce dernier point est d'autant plus vrai dans le cas d'un usage intensif (utilisation quotidienne, sollicitations excessives). Dans tous les cas, rebuter l'émerillon après 10 ans d'utilisation.

Vente

Pour la sécurité de l'utilisateur, il est essentiel, si le produit est revendu hors du premier pays de destination, que le revendeur fournisse dans la langue du pays d'utilisation du produit, le mode d'emploi ainsi que les instructions relatives à l'entretien et aux examens périodiques.

Marquage

Marque commerciale : CLiC-iT

Modèle : C-CONNECT

 : Pictogramme indiquant que les utilisateurs doivent lire cette notice d'information

CE : conformité au règlement Européen 2016/425, relatif aux EPI
0082 : numéro de l'organisme notifié intervenant pour le suivi de la fabrication (module C2)

25kN : résistance garantie au moment de la fabrication.

Numéro de fabrication : 4 derniers chiffres correspondant au numéro de série, les 4 premiers correspondant au mois et à l'année de fabrication.

78 mm : longueur maximale utile entre la zone de fixation C-CONNECT et la zone d'accroche CLiC-iT.

Organisme notifié intervenant pour l'examen UE de type (module B) et le module C2 :

APAVE SUDEUROPE SAS
CS60193

13322 MARSEILLE CEDEX 16 – France

La déclaration UE de conformité est disponible sur www.clic-it.eu

Descriptif

C-CONNECT fabriqué en acier C45 intégrant un aimant noyé dans une résine haute résistance rouge.

Examen avant utilisation

Avant chaque utilisation, faire vérifier rigoureusement et visuellement l'état du produit par une personne formée et compétente.



Zone de fixation sur élingue ou sur corde

Corps du C-CONNECT

Aimant

Résine et colorant

Zone de connexion des deux connecteurs CLiC-iT

Connecteurs	C-CONNECT	
	0	OK
	1	OK
	2	OK
	0	OK
	1	NO
	2	NO

78 mm

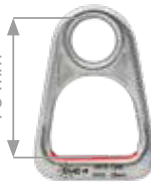

FICHE IDENTIFICATION & VÉRIFICATION IDENTIFICATION

Modèle :

Type :

Numéro de série :

Année de fabrication :

Date d'achat :

Date de première utilisation :

Fréquence d'utilisation :

EXAMENS ET RÉPARATIONS

CONTRÔLE 1

Date :

Défauts / Réparations :

Visa du contrôleur :

CONTRÔLE 2

Date :

Défauts / Réparations :

Visa du contrôleur :

CONTRÔLE 3

Date :

Défauts / Réparations :

Visa du contrôleur :

CONTRÔLE 4

Date :

Défauts / Réparations :

Visa du contrôleur :

CONTRÔLE 5

Date :

Défauts / Réparations :

Visa du contrôleur :

Utilisation

Le C-CONNECT CLiC-iT est un élément de connexion devant être associé à un équipement de protection individuelle pour l'accrobranche. Il n'est pas nécessaire que ce produit soit destiné personnellement à un seul utilisateur dans le cas d'une dotation collective. **Lire attentivement et comprendre cette notice.**

Ce produit ne doit être utilisé que par des personnes formées ou compétentes, ou, le cas échéant, placées sous la surveillance directe d'une personne formée et compétente. L'apprentissage des techniques adéquates et des mesures de sécurité s'effectue sous votre seule responsabilité. En aucun cas, cet équipement ne doit être utilisé au-delà de ses limites ou dans toute autre situation que celle pour laquelle il est prévu. De plus, si d'autres composants sont utilisés avec ce produit, vérifiez impérativement la compatibilité de ceux-ci.

Le fait de se munir d'un dispositif de protection individuelle contre les chutes (E.P.I) ne justifie pas le fait de s'exposer gratuitement à des risques mortels. Le fabricant décline toute responsabilité pour les cas de mauvais emploi et application non correcte ou pour des produits modifiés ou réparés par des personnes non autorisées par le fabricant. Ces réparations doivent être réalisées conformément au mode opératoire transmis par le fabricant. Vérifier que l'utilisation de cet équipement est compatible avec d'autres systèmes conformes aux normes européennes. Vérifier que le produit soit assemblé correctement et que les divers éléments travaillent sans interférer. **Attention** : Veiller lors de l'utilisation de plusieurs articles dans lesquels la fonction de sécurité de l'un des articles ne soit pas affectée par la fonction de sécurité d'un autre article ou interfère avec celle-ci.

Autre recommandation importante à respecter

Il est impératif d'être positionné en dessous de l'ancrage du système antichute de manière à minimiser la possibilité d'une chute ou de minimiser la hauteur de la chute. Il est impératif de prendre en compte la longueur de l'équipement lors de l'installation sur un antichute à rappel automatique, pour minimiser la hauteur de la chute. Laisser assez d'espace libre sous l'utilisateur est une condition basique pour un arrêt de sécurité d'une chute, la longueur de la chute, l'élongation de la corde ou le mouvement de pendule de l'utilisateur doit être pris en compte afin d'éviter tous les obstacles possibles.

Il faut considérer la manière ou un sauvetage éventuel doit être effectué dans une manière efficace et en sécurité si une personne se trouve en difficulté en utilisant ce produit. S'assurer des conditions médicales de santé de l'utilisateur, qui peuvent influencer la sécurité pendant l'emploi normal et en cas d'urgence du produit.

Stockage et transport

Enlever le produit de son emballage et le conserver dans un endroit sec, propre et aéré. Le produit ne doit pas être en contact avec des substances chimiques corrosives, dissolvants et source de chaleur. Il n'y a aucune autre précaution particulière à adopter pendant le transport.

Entretien

Vérifier toujours avant et pendant l'emploi le bon état du produit. Remplacer le produit en cas de doute sur son état, s'il présente des signes d'usure ou de corrosion. Éviter le contact avec des sources de chaleur, des substances corrosives. En cas de contact laver immédiatement à l'eau potable (entre 15 et 20°C) puis le sécher avec un chiffon sec.

Vérifier l'intégrité du produit. Si un doute persiste contacter la SARL DEHONDT. Tout entretien et contrôle du produit doit être reporté sur la fiche de contrôle ci-avant. Vérifier à chaque contrôle périodique la lisibilité des marquages du produit.

Mode général d'emploi

Vérifier, contrôler et d'assurer toujours avant chaque utilisation de la conformité du produit. En cas de doute, le remplacer impérativement. Ce produit a été étudié pour une utilisation dans des conditions climatiques standard (-30°C / +50°C). Remplacer le produit si il a été soumis à une chute importante même si celui-ci ne présente aucun défaut d'aspect visuel ou de fonctionnement. Vérifier l'usure de la boucle de fixation sur élingue et corde.

En cas de blocage



Si blocage, utiliser un aimant (bague C-ZAM) pour fermer le barillet

Fixation des connecteurs CLiC-iT



Fixation C-CONNECT sur élingue / corde (hors directive EPI)



Ne pas connecter le C-CONNECT directement à un câble de tyrolienne

Utilisation en EPI

Le C-CONNECT peut être placé entre un élément de connexion d'un antichute à rappel automatique (type maillon rapide ouvrable ou connecteur amovible), et les connecteurs CLiC-iT.

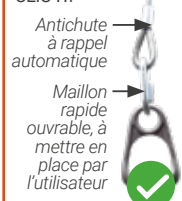

Matériaux : Aluminium 6082 T6
Masse : 135g

Durée de vie

La durée de vie du produit dépend de la fréquence et du mode d'utilisation. Si l'on considère à la fois la durée de stockage et la durée d'utilisation, la durée de vie est estimée en moyenne à 10 ans. Il faut noter que l'emploi dans un milieu salin diminue considérablement la durée de vie du produit. Éviter des coups ou des frottements sur des parties tranchantes ou apportant de l'érosion (rochers par exemple).

Seul un contrôle annuel par une personne formée et compétente ou le fabricant permet de définir si le produit est en bon état ou doit être retiré de la circulation. Ce dernier point est d'autant plus vrai dans le cas d'un usage intensif (utilisation quotidienne, sollicitations excessives). Dans tous les cas, rebuter le C-CONNECT V2 après 10 ans d'utilisation.

Vente

Pour la sécurité de l'utilisateur, il est essentiel, si le produit est revendu hors du premier pays de destination, que le revendeur fournisse dans la langue du pays d'utilisation du produit, le mode d'emploi ainsi que les instructions relatives à l'entretien et aux examens périodiques.

Marquage

Marque commerciale : CLiC-iT

Modèle : C-CONNECT V2

: Pictogramme indiquant que les utilisateurs doivent lire cette notice d'information

CE : Conformité au règlement Européen 2016/425, relatif aux EPI

0082 : Numéro de l'organisme notifié intervenant pour le suivi de fabrication (module C2)

20kN : Résistance garantie au moment de la fabrication.

Numéro de fabrication : 4 derniers chiffres correspondant au numéro de série, les 4 premiers correspondant au mois et à l'année de fabrication

100 mm : Longueur maximale utile entre la zone de fixation C-CONNECT et la zone d'accroche CLiC-iT

Organisme notifié intervenant pour l'examen UE de type et le module C2 :

APAVE EXPLOITATION FRANCE SAS
6 rue du Général Audran - 92412 COURBEVOIE Cedex
France

La déclaration UE de conformité est disponible sur www.clic-it.eu

Descriptif

C-CONNECT V2 fabriqué en aluminium 6082T6 intégrant un aimant noyé dans une résine haute résistance rouge.

Examen avant utilisation

Avant chaque utilisation, faire vérifier rigoureusement et visuellement l'état du produit par une personne formée et compétente.

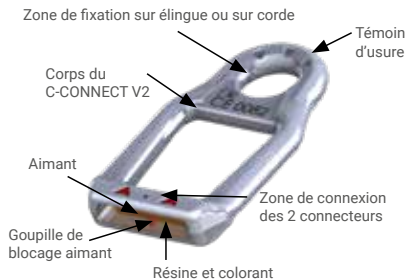

Connecteurs	C-CONNECT V2	
	0	OK
	1	OK
	2	OK
	0	OK
	1	OK
	2	OK



FICHE IDENTIFICATION & VÉRIFICATION IDENTIFICATION

Modèle :

Type :

Numéro de série :

Année de fabrication :

Date d'achat :

Date de première utilisation :

Fréquence d'utilisation :

EXAMENS ET RÉPARATIONS

CONTRÔLE 1

Date :

Défauts / Réparations :

Visa du contrôleur :

CONTRÔLE 2

Date :

Défauts / Réparations :

Visa du contrôleur :

CONTRÔLE 3

Date :

Défauts / Réparations :

Visa du contrôleur :

CONTRÔLE 4

Date :

Défauts / Réparations :

Visa du contrôleur :

CONTRÔLE 5

Date :

Défauts / Réparations :

Visa du contrôleur :

Utilisation

Le C-CONNECT V2 CLiC-iT est un élément de connexion devant être associé à un équipement de protection individuelle pour l'accrobranche. Le C-CONNECT V2 est réservé uniquement pour une utilisation en parcours acrobatique en hauteur. Il n'est pas nécessaire que ce produit soit destiné personnellement à un seul utilisateur dans le cas d'une dotation collective.

Lire attentivement et comprendre cette notice.

Ce produit ne doit être utilisé que par des personnes formées ou compétentes, ou, le cas échéant, placées sous la surveillance directe d'une personne formée et compétente. L'apprentissage des techniques adéquates et des mesures de sécurité s'effectue sous votre seule responsabilité. En aucun cas, cet équipement ne doit être utilisé au-delà de ses limites ou dans toute autre situation que celle pour laquelle il est prévu. De plus, si d'autres composants sont utilisés avec ce produit, vérifier impérativement la compatibilité de ceux-ci.

Le fait de se munir d'un dispositif de protection individuelle contre les chutes (**E.P.I**) ne justifie pas le fait de s'exposer gratuitement à des risques mortels. Le fabricant décline toute responsabilité pour les cas de mauvais emploi et application non correcte ou pour des produits modifiés ou réparés par des personnes non autorisées par le fabricant. Ces réparations doivent être réalisées conformément au mode opératoire transmis par le fabricant. Vérifier que l'utilisation de cet équipement est compatible avec d'autres systèmes conformes aux normes européennes. Vérifier que le produit soit assemblé correctement et que les divers éléments travaillent sans interférer. **Attention** : Veiller lors de l'utilisation de plusieurs articles dans lesquels la fonction de sécurité de l'un des articles ne soit pas affectée par la fonction de sécurité d'un autre article ou interfère avec celle-ci.

Autre recommandation importante à respecter

Il est impératif d'être positionné en dessous de l'ancrage sur la ligne de vie de manière à minimiser la possibilité d'une chute ou de minimiser la hauteur de la chute. Il est impératif de prendre en compte la longueur de l'équipement lors de l'installation sur un antichute à rappel automatique (utilisation du ARA en PAH), pour minimiser la hauteur de la chute. Laisser assez d'espace libre sous l'utilisateur est une condition basique pour un arrêt de sécurité d'une chute, la longueur de la chute, l'élongation de la corde ou le mouvement de pendule de l'utilisateur doit être pris en compte afin d'éviter tous les obstacles possibles.

Il faut considérer la manière ou un sauvetage éventuel doit être effectué dans une manière efficace et en sécurité si une personne se trouve en difficulté en utilisant ce produit. S'assurer des conditions médicales de santé de l'utilisateur, qui peuvent influencer la sécurité pendant l'emploi normal et en cas d'urgence du produit.

Stockage et transport

Enlever le produit de son emballage et le conserver dans un endroit sec, propre et aéré. Le produit ne doit pas être en contact avec des substances chimiques corrosives, dissolvants et source de chaleur, cela pourrait réduire les caractéristiques du produit. Un mauvais stockage du produit peut entraîner une dégradation de la résistance du produit. Il n'y a aucune autre précaution particulière à adopter pendant le transport.

Entretien

Vérifier toujours avant et pendant l'emploi le bon état du produit. Remplacer le produit en cas de doute sur son état, s'il présente des signes d'usure ou de corrosion. Eviter le contact avec des sources de chaleur, des substances corrosives. En cas de contact laver immédiatement à l'eau potable (entre 15 et 20°C) puis le sécher avec un chiffon sec.

Vérifier l'intégrité du produit. Si un doute persiste contacter la SARL DEHONDT. Tout entretien et contrôle du produit doit être reporté sur la fiche de contrôle ci-avant. Vérifier à chaque contrôle périodique la lisibilité des marquages du produit.

Mode général d'emploi

Vérifier, contrôler et d'assurer toujours avant chaque utilisation de la conformité du produit. En cas de doute, le remplacer impérativement. Ce produit a été étudié pour une utilisation dans des conditions climatiques standard (-30°C / +50°C). Remplacer le produit si il a été soumis à une chute importante même si celui-ci ne présente aucun défaut d'aspect visuel ou de fonctionnement. Vérifier l'usure de la boucle de fixation sur élingue et corde.

Fixation C-CONNECT V2+ sur élingue / corde (hors règlement EPI)



Ne pas connecter le C-CONNECT directement à un câble de tyrolienne



Utilisation en EPI

Le C-CONNECT V2+ peut être placé entre un élément de connexion d'un antichute à rappel automatique (type maillon rapide ouvrable ou connecteur amovible), et les DCM CLiC-iT.

Antichute à rappel automatique en utilisation PAH

Maillon rapide ouvrable, à mettre en place par l'utilisateur

Fixation des connecteurs CLiC-iT



Matériaux : Aluminium 6082 T6
Masse : 140g

Durée de vie

La durée de vie du produit dépend de la fréquence et du mode d'utilisation. Si l'on considère à la fois la durée de stockage et la durée d'utilisation, la durée de vie est estimée en moyenne à 10 ans. Il faut noter que l'emploi dans un milieu salin diminue considérablement la durée de vie du produit. Éviter des coups ou des frottements sur des parties tranchantes ou apportant de l'érosion (rochers par exemple).

Seul un contrôle annuel par une personne formée et compétente ou le fabricant permet de définir si le produit est en bon état ou doit être retiré de la circulation. Ce dernier point est d'autant plus vrai dans le cas d'un usage intensif (utilisation quotidienne, sollicitations excessives). Dans tous les cas, rebuter le C-CONNECT V2+ après 10 ans d'utilisation.

Vente

Pour la sécurité de l'utilisateur, il est essentiel, si le produit est revendu hors du premier pays de destination, que le revendeur fournisse dans la langue du pays d'utilisation du produit, le mode d'emploi ainsi que les instructions relatives à l'entretien et aux examens périodiques.

Marquage

Marque commerciale : CLiC-iT

Modèle : C-CONNECT V2+

: Pictogramme indiquant que les utilisateurs doivent lire cette notice d'information

CE : Conformité au règlement Européen 2016/425, relatif aux EPI
0082 : Numéro de l'organisme notifié intervenant pour le suivi de fabrication (module C2)

20kN : Résistance garantie au moment de la fabrication.

Numéro de fabrication : 4 derniers chiffres correspondant au numéro de série, les 4 premiers correspondant au mois et à l'année de fabrication

100 mm : Longueur maximale utile entre la zone de fixation C-CONNECT et la zone d'accroche CLiC-iT

Organisme notifié intervenant pour l'examen UE de type et le module C2 :

APAVE EXPLOITATION FRANCE SAS
6 rue du Général Audran - 92412 COURBEVOIE Cedex
France

La déclaration UE de conformité est disponible sur www.clic-it.eu

Descriptif

C-CONNECT V2+ fabriqué en aluminium 6082T6 intégrant un aimant noyé dans une résine haute résistance rouge.

Examen avant utilisation

Avant chaque utilisation, faire vérifier rigoureusement et visuellement l'état du produit par une personne formée et compétente.

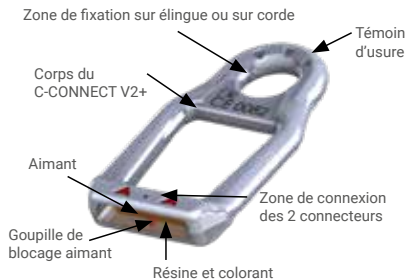

Connecteurs	C-CONNECT V2	
	0	NO
	1	
	2	
	0	OK
	1	OK
	2	OK



FICHE IDENTIFICATION & VÉRIFICATION IDENTIFICATION

Modèle :
Type :
Numéro de série :
Année de fabrication :
Date d'achat :
Date de première utilisation :
Fréquence d'utilisation :

EXAMENS ET RÉPARATIONS

CONTRÔLE 1

Date :
Défauts / Réparations :

Visa du contrôleur :

CONTRÔLE 2

Date :
Défauts / Réparations :

Visa du contrôleur :

CONTRÔLE 3

Date :
Défauts / Réparations :

Visa du contrôleur :

CONTRÔLE 4

Date :
Défauts / Réparations :

Visa du contrôleur :

CONTRÔLE 5

Date :
Défauts / Réparations :

Visa du contrôleur :

Utilisation

Le C-CONNECT V2+ CLiC-iT est un élément de connexion devant être associé à un équipement de protection individuelle pour l'accrobranche. Le C-CONNECT V2+ est réservé uniquement pour une utilisation en parcours acrobatique en hauteur. Il n'est pas nécessaire que ce produit soit destiné personnellement à un seul utilisateur dans le cas d'une dotation collective.

Lire attentivement et comprendre cette notice.

Ce produit ne doit être utilisé que par des personnes formées ou compétentes, ou, le cas échéant, placées sous la surveillance directe d'une personne formée et compétente. L'apprentissage des techniques adéquates et des mesures de sécurité s'effectue sous votre seule responsabilité. En aucun cas, cet équipement ne doit être utilisé au-delà de ses limites ou dans toute autre situation que celle pour laquelle il est prévu. De plus, si d'autres composants sont utilisés avec ce produit, vérifier impérativement la compatibilité de ceux-ci.

Le fait de se munir d'un dispositif de protection individuelle contre les chutes (E.P.I) ne justifie pas le fait de s'exposer gratuitement à des risques mortels. Le fabricant décline toute responsabilité pour les cas de mauvais emploi et application non correcte ou pour des produits modifiés ou réparés par des personnes non autorisées par le fabriquant. Ces réparations doivent être réalisées conformément au mode opératoire transmis par le fabriquant. Vérifier que l'utilisation de cet équipement est compatible avec d'autres systèmes conformes aux normes européennes. Vérifier que le produit soit assemblé correctement et que les divers éléments travaillent sans interférer. **Attention** : Veiller lors de l'utilisation de plusieurs articles dans lesquels la fonction de sécurité de l'un des articles ne soit pas affectée par la fonction de sécurité d'un autre article ou interfère avec celle-ci.

Autre recommandation importante à respecter

Il est impératif d'être positionné en dessous de l'ancrage du système antichute de manière à minimiser la possibilité d'une chute ou de minimiser la hauteur de la chute. Il est impératif de prendre en compte la longueur de l'équipement lors de l'installation sur un antichute à rappel automatique (utilisation du ARA en PAH), pour minimiser la hauteur de la chute. Laisser assez d'espace libre sous l'utilisateur est une condition basique pour un arrêt de sécurité d'une chute, la longueur de la chute, l'élongation de la corde ou le mouvement de pendule de l'utilisateur doit être pris en compte afin d'éviter tous les obstacles possibles.

Il faut considérer la manière ou un sauvetage éventuel doit être effectué dans une manière efficace et en sécurité si une personne se trouve en difficulté en utilisant ce produit. S'assurer des conditions médicales de santé de l'utilisateur, qui peuvent influencer la sécurité pendant l'emploi normal et en cas d'urgence du produit.

Stockage et transport

Enlever le produit de son emballage et le conserver dans un endroit sec, propre et aéré. Le produit ne doit pas être en contact avec des substances chimiques corrosives, dissolvants et source de chaleur, cela pourrait réduire les caractéristiques du produit. Un mauvais stockage du produit peut entraîner une dégradation de la résistance du produit. Il n'y a aucune autre précaution particulière à adopter pendant le transport.

Entretien

Vérifier toujours avant et pendant l'emploi le bon état du produit. Remplacer le produit en cas de doute sur son état, s'il présente des signes d'usure ou de corrosion. Éviter le contact avec des sources de chaleur, des substances corrosives. En cas de contact laver immédiatement à l'eau potable (entre 15 et 20°C) puis le sécher avec un chiffon sec.

Vérifier l'intégrité du produit. Si un doute persiste contacter la SARL DEHONDT. Tout entretien et contrôle du produit doit être reporté sur la fiche de contrôle ci-avant. Vérifier à chaque contrôle périodique la lisibilité des marquages du produit.

Mode général d'emploi

Vérifier, contrôler et d'assurer toujours avant chaque utilisation de la conformité du produit. En cas de doute, le remplacer impérativement. Ce produit a été étudié pour une utilisation dans des conditions climatiques standard (-30°C / +50°C). Remplacer le produit si il a été soumis à une chute importante même si celui-ci ne présente aucun défaut d'aspect visuel ou de fonctionnement. Vérifier l'usure de la boucle de fixation sur élingue et corde.

Fixation C-CONNECT V2+ sur élingue / corde (hors règlement EPI)



Utilisation en EPI

Le C-CONNECT V2+ peut être placé entre un élément de connexion d'un antichute à rappel automatique (type maillon rapide ouvrable ou connecteur amovible), et les DCM CLiC-iT.

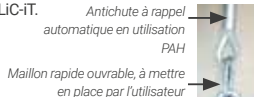

Fixation des connecteurs CLiC-iT



Matériaux : Acier
Masse : 402g

Durée de vie

La durée de vie du produit dépend de la fréquence et du mode d'utilisation. Si l'on considère à la fois la durée de stockage et la durée d'utilisation, la durée de vie est estimée en moyenne à 10 ans. Il faut noter que l'emploi dans un milieu salin diminue considérablement la durée de vie du produit. Eviter des coups ou des frottements sur des parties tranchantes ou apportant de l'érosion (rochers par exemple).

Seul un contrôle annuel par une personne formée et compétente ou le fabricant permet de définir si le produit est en bon état ou doit être retiré de la circulation. Ce dernier point est d'autant plus vrai dans le cas d'un usage intensif (utilisation quotidienne, sollicitations excessives). Dans tous les cas, rebuter le C-CONNECT 25 après 10 ans d'utilisation.

Vente

Pour la sécurité de l'utilisateur, il est essentiel, si le produit est revendu hors du premier pays de destination, que le revendeur fournisse dans la langue du pays d'utilisation du produit, le mode d'emploi ainsi que les instructions relatives à l'entretien et aux examens périodiques.

Marquage

CLIC-IT : Marque commerciale

 : Pictogramme indiquant que les utilisateurs doivent lire cette notice d'information

CE : Conformité au règlement Européen 2016/425, relatif aux EPI

0082 : Numéro de l'organisme notifié intervenant pour le suivi de fabrication (module C2)

25kN : Direction d'utilisation et résistance garantie au moment de la fabrication

Numéro de fabrication : Les 4 premiers chiffres correspondant à l'année et au mois de l'année de fabrication

Organisme notifié intervenant pour l'examen UE de type et le module C2 :

APAVE SUDEUROPE

SAS CS60193

13322 MARSEILLE CEDEX 16 – France

La déclaration UE de conformité est disponible sur www.clic-it.eu

Descriptif

Le C-CONNECT 25 est un élément de connexion fabriqué en acier permettant une connexion optimisée des longues Adventure CLIC-IT pour les Antichutes à Rappel Automatique en PAH et les cordes à noeuds en PAH.

Examen avant utilisation

Avant chaque utilisation, faire vérifier rigoureusement et visuellement l'état du produit par une personne formée et compétente.

Utilisation

Le C-CONNECT 25 CLIC-IT est un élément de connexion devant être associé à un équipement de protection individuelle pour l'accrobranche. Il n'est pas nécessaire que ce produit soit destiné personnellement à un seul utilisateur dans le cas d'une dotation collective. **Lire attentivement et comprendre cette notice.**

Ce produit ne doit être utilisé que par des personnes formées ou compétentes, ou, le cas échéant, placées sous la surveillance directe d'une personne formée et compétente. L'apprentissage des techniques adéquates et des mesures de sécurité s'effectue sous votre seule responsabilité. En aucun cas, cet équipement ne doit être utilisé au-delà de ses limites ou dans toute autre situation que celle pour laquelle il est prévu. De plus, si d'autres composants sont utilisés avec ce produit, vérifier impérativement la compatibilité de ceux-ci.

Le fait de se munir d'un dispositif de protection individuelle contre les chutes (**E.P.I**) ne justifie pas le fait de s'exposer gratuitement à des risques mortels. Le fabricant décline toute responsabilité pour les cas de mauvais emploi et application non correcte ou pour des produits modifiés ou réparés par des personnes non autorisées par le fabricant. Ces réparations doivent être réalisées conformément au mode opératoire transmis par le fabricant. Vérifier que l'utilisation de cet équipement est compatible avec d'autres systèmes conformes aux normes européennes. Vérifier que le produit soit assemblé correctement et que les divers éléments travaillent sans interférer. **Attention** : Veiller lors de l'utilisation de plusieurs articles dans lesquels la fonction de sécurité de l'un des articles ne soit pas affectée par la fonction de sécurité d'un autre article ou interfère avec celle-ci.

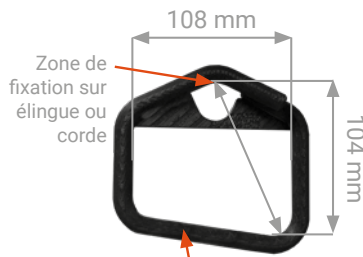

Corps du C-CONNECT 25

Détection d'ancrage	C-CONNECT 25
0	OK
1	OK
2	OK

FICHE IDENTIFICATION & VÉRIFICATION IDENTIFICATION

Modèle :
Type :
Numéro de série :
Année de fabrication :
Date d'achat :
Date de première utilisation :
Fréquence d'utilisation :

EXAMENS ET RÉPARATIONS

CONTRÔLE 1

Date :
Défauts / Réparations :

Visa du contrôleur :

CONTRÔLE 2

Date :
Défauts / Réparations :

Visa du contrôleur :

CONTRÔLE 3

Date :
Défauts / Réparations :

Visa du contrôleur :

CONTRÔLE 4

Date :
Défauts / Réparations :

Visa du contrôleur :

CONTRÔLE 5

Date :
Défauts / Réparations :

Visa du contrôleur :

Autre recommandation importante à respecter

Il est impératif d'être positionné en dessous de l'ancrage pour les progressions verticales de manière à minimiser la possibilité d'une chute ou de minimiser la hauteur de la chute. Il est impératif de prendre en compte la longueur de l'équipement lors de l'installation sur un atelier, pour minimiser la hauteur de la chute. Laisser assez d'espace libre sous l'utilisateur est une condition basique pour un arrêt de sécurité d'une chute, la longueur de la chute, l'élongation de la corde ou le mouvement de pendule de l'utilisateur doit être pris en compte afin d'éviter tous les obstacles possibles.

Il faut considérer la manière ou un sauvetage éventuel doit être effectué dans une manière efficace et en sécurité si une personne se trouve en difficulté en utilisant ce produit. S'assurer des conditions médicales de santé de l'utilisateur, qui peuvent influencer la sécurité pendant l'emploi normal et en cas d'urgence du produit. Attention au risque de blessure ou de choc à la tête lors du décrochage du C-CONNECT 25 des connecteurs.

Stockage et transport

Enlever le produit de son emballage de transport et le conserver dans un endroit sec, propre et aéré. Le produit ne doit pas être en contact avec des substances chimiques corrosives, dissolvants et source de chaleur. Il n'y a aucune autre précaution particulière à adopter pendant le transport.

Entretien

Vérifier toujours avant et pendant l'emploi le bon état du produit. Remplacer le produit en cas de doute sur son état, s'il présente des signes d'usure ou de corrosion. Éviter le contact avec des sources de chaleur, des substances corrosives. En cas de contact laver immédiatement à l'eau potable (entre 15 et 20°C) puis le sécher avec un chiffon sec.

Vérifier l'intégrité du produit. Si un doute persiste contacter la SARL DEHONDT. Tout entretien et contrôle du produit doit être reporté sur la fiche de contrôle ci-avant. Vérifier à chaque contrôle périodique la lisibilité des marquages du produit.

Mode général d'emploi

Vérifier, contrôler et s'assurer toujours avant chaque utilisation de la conformité du produit. En cas de doute, le remplacer impérativement. Ce produit a été étudié pour une utilisation dans des conditions climatiques standard (-30°C / +50°C). Remplacer le produit si il a été soumis à une chute importante même si celui-ci ne présente aucun défaut d'aspect visuel ou de fonctionnement. Vérifier l'usure de la boucle de fixation sur élingue et corde.

Avec option bague C-ZAM L+

C-ZAM L+
(DAS149)



Fixation C-CONNECT 25 sur élingue / corde



Ne pas connecter le C-CONNECT directement à un câble indémontable

Mise au rebut



Usure du point d'ancrage



Déformation de la platine



Déformation de la structure

Utilisation en EPI

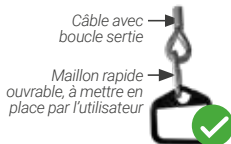

Le C-CONNECT 25 peut être placé entre un élément de connexion (type maillon rapide ouvrable ou connecteur amovible), et les connecteurs CLIC-iT. ATTENTION : Le maillon rapide doit être serré au couple de serrage

Informations complémentaires

Le C-CONNECT 25 est utilisable en PAH pour les progressions verticales.

Température d'utilisation : Les températures d'utilisation et de stockage doivent être comprises entre - 30 et +50°C. En dehors de cette plage de température, la résistance du produit pourrait être affectée.

Éviter tout frottement sur des zones abrasives ou tranchantes qui pourraient endommager le produit. Éviter le contact avec des produits chimiques, notamment les acides qui peuvent réduire la résistance du produit sans que cela ne soit visible.

Révision - Modification - Réparation : Ce produit doit être contrôlé de manière approfondie tous les ans par un professionnel habilité avec une certification écrite préalable de la SARL DEHONDT. Il est interdit de modifier ou réparer vous-même ce produit, sans une formation et une certification écrite préalable de la SARL DEHONDT.

Durée de vie : La durée de vie correspond à la durée de stockage + durée d'utilisation. Durée de stockage : dans de bonnes conditions de stockage, ce produit peut être entreposé pendant 5 ans avant première utilisation sans affecter sa future durée d'utilisation. Le stockage et le vieillissement dû à l'utilisation du produit peut réduire sa résistance.

Durée d'utilisation : 10 ans maximum. Le contrôle du produit permet de déterminer s'il doit être réparé ou mis au rebut.

Performances lors d'examen techniques : Résistance statique du produit > 25 kN // **Classe de protection :** 3. Risque de chute mortelle.

Matériaux : Fil Ø10 acier revêtu anti-corrosion
Masse : 540g

Durée de vie

La durée de vie du produit est de 10 ans, période de stockage incluse. Cette durée de vie peut être écourtée suivant la fréquence et l'environnement d'utilisation, notamment en milieu salin. Éviter les chocs et les frottements sur des objets métalliques ou rocheux.

Vente

En cas de revente, cette notice doit être traduite dans la langue du pays d'utilisation du produit.

Marquage

CLiC-IT : Marque commerciale

 : Pictogramme indiquant que les utilisateurs doivent lire cette notice d'information
CE : Conformité au règlement Européen 2016/425, relatif aux EPI

0082 : Numéro de l'organisme notifié intervenant pour le suivi de fabrication (module C2)

15kN : Résistance garantie au moment de la fabrication

Numéro de lot : Référence - Année - Semaine

100 mm : Longueur maximale utile entre point de fixation et point de connexion

Descriptif

Point d'ancrage spécifique aux longes à poulie intégrée CLiC'N'ZiP. Pour installation sur les ateliers nécessitant un point d'ancrage hors de la ligne de vie (sauts de Tarzan, jeux roulants tels que le surf, ...) ou enrouleurs automatiques.

Installation

Liaison

Utiliser la zone de fixation supérieure pour attacher le C-CONNECT. La fixation en contact direct sur une corde (conforme à la norme EN1891 type A Ø10mm) est autorisée. La fixation en contact direct sur une boucle de câble avec cosse-coeur est interdite, dans ce cas placer impérativement un maillon rapide (MRN107.0) entre la boucle et le C-CONNECT.



Hauteur

Laisser assez d'espace libre sous l'utilisateur est une condition basique pour un arrêt en sécurité d'une chute, la longueur de la chute, l'élongation de la corde ou le mouvement de pendule de l'utilisateur doit être pris en compte afin d'éviter tous les obstacles possibles.

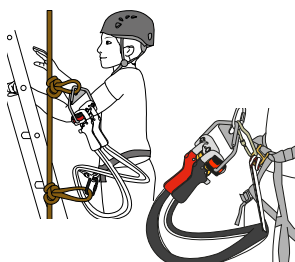

Pour les sauts dans le vide (QuickJump, saut de Tarzan...), utiliser un troisième point d'ancrage à connecter directement au pontet du harnais en plus du C-CONNECT CLiC'N'ZiP. Cela permet d'assurer une redondance de la sécurité et de ne pas mettre les longes en tension lors de saut et donc de préserver les longes et les câbles de commande d'une usure prématurée. Vérifier que l'antichute à rappel automatique remonte automatiquement.

Afin d'éviter le risque de blessure, veiller à positionner le C-CONNECT CLiC'N'ZiP et les connecteurs en dehors de portée du visage.

Zone de fixation sur élingue ou sur corde

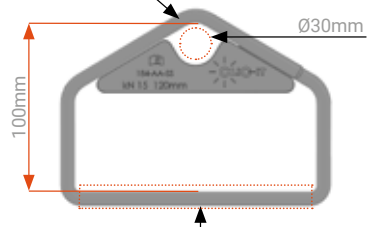

Zone de connexion des deux connecteurs

COMPATIBILITÉ CLiC'N'ZiP



FICHE IDENTIFICATION & VÉRIFICATION IDENTIFICATION

Modèle :

Type :

Numéro de série :

Année de fabrication :

Date d'achat :

Date de première utilisation :

Fréquence d'utilisation :

EXAMENS ET RÉPARATIONS

CONTRÔLE 1

Date :

Défauts / Réparations :

Visa du contrôleur :

CONTRÔLE 2

Date :

Défauts / Réparations :

Visa du contrôleur :

CONTRÔLE 3

Date :

Défauts / Réparations :

Visa du contrôleur :

CONTRÔLE 4

Date :

Défauts / Réparations :

Visa du contrôleur :

CONTRÔLE 5

Date :

Défauts / Réparations :

Visa du contrôleur :

Installation de la bague C-ZAM L+



Utilisation

Toujours accrocher les 2 connecteurs de la longe sur le C-CONNECT avant de s'engager sur l'atelier. Le connecteur avec poulie se place sur le barreau d'acier. Le connecteur 25 se place sur la bague C-ZAM L+.

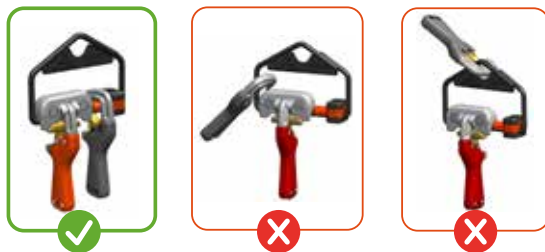

Entretien

Inspecter régulièrement l'état du C-CONNECT. Si vous constatez une déformation, des traces d'usure ou de corrosion, remplacez-le immédiatement. Dans le cas où le C-CONNECT aurait été soumis à une chute importante, remplacer le produit même si celui-ci ne présente pas de défaut d'aspect visuel ou fonctionnel. Ne pas exposer le C-CONNECT à des substances corrosives. En cas de contact, rincer à l'eau claire puis sécher l'objet, et inspecter son état avant mise en service.

Précautions d'usage

Le C-CONNECT CLIC'N'ZIP est un élément de connexion devant être associé à un équipement de protection individuelle pour l'accrobranche. Il n'est pas nécessaire que ce produit soit destiné personnellement à un seul utilisateur dans le cas d'une dotation collective.

Lire attentivement et comprendre cette notice. Ce produit ne doit être utilisé que par des personnes formées ou compétentes ou, le cas échéant, placées sous la surveillance directe d'une personne formée et compétente. L'apprentissage des techniques adéquates et des mesures de sécurité s'effectue sous votre seule responsabilité.

Dans tous les cas, cet équipement ne doit pas être utilisé au-delà de ses limites ou dans toute autre situation que celle pour laquelle il est prévu. De plus si d'autres composants sont utilisés avec ce produit, vérifier impérativement la compatibilité de ceux-ci.

Le fait de se munir d'un dispositif de protection individuelle contre les chutes (E.P.I.) ne justifie pas le fait de s'exposer gratuitement à des risques mortels. Le fabricant décline toute responsabilité pour les cas de mauvais emploi et application non correcte ou pour des produits modifiés par des personnes non autorisées par le fabricant. Toute modification structurelle est interdite.

Vérifier que l'utilisation de cet équipement est compatible avec d'autres systèmes conformes aux normes européennes.

Vérifier que le produit soit assemblé correctement et que les divers éléments travaillent sans interférer.

Attention veiller lors de l'utilisation de plusieurs articles que la fonction de sécurité de l'un des articles ne soit pas affectée par la fonction de sécurité d'un autre article ou interfère avec celle-ci.

Matériau : Acier Ø10mm zingué

Descriptif

- > Permet de retirer les 2 connecteurs de la ligne de vie à l'entrée et à la sortie d'un parcours : à installer uniquement au sol
- > Fixable à l'aide de serre-câbles (non fournis)
- > Compatible avec bague C-ZAM

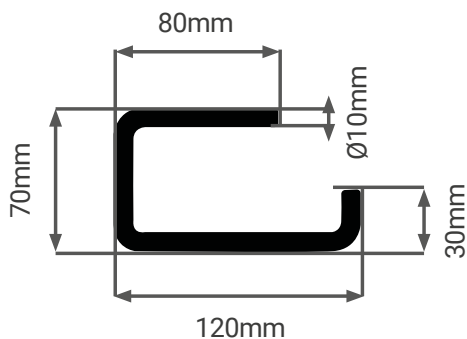

BUTÉE MÉCANIQUE ANTI-RETOUR

Matériau : Acier traité ayant une résistance au brouillard salin de 100H

Dimension :
Ø 20mm x 60mm



Connecteur CLiC-iT zone
de goupille de glissement

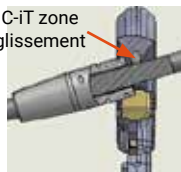

Installation

- Installation possible sur câbles métalliques et gainés plastique diamètres 10 , 12 et 12,7 mm
- S'installe sur parcours en pente ayant des angles de 18° à 35°
- 2 mètres est la distance maximum recommandée entre deux butées par la SARL DEHONDT

1. Utiliser l'outil de serrage CLiC-iT



2. Pré-monter les 4 vis de pression



4. Monter les 6 vis de fixation

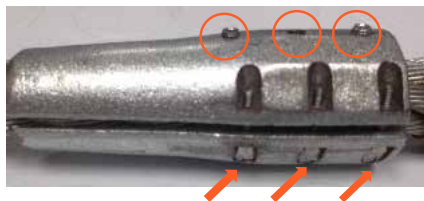

3. Préparation du câble

Afin de protéger le câble, réaliser 2 tours de scotch américain sur celle-ci avant installation de la butée mécanique (4 tours pour câble diamètre 10 mm).



5. Serrer les vis de pression



6. Vérifier la tenue du C-STOP sur le câble

Entretien et recommandation

Vérifier impérativement après une chute et par ce fait un arrêt des connecteurs CLiC-iT par la butée mécanique anti-retour, l'état d'une part de la butée mécanique (état des vis de pressions et l'état des demi-bagues) et d'autre part l'état des connecteurs CLiC-iT (zone goupille de glissement). La butée mécanique anti-retour étant une pièce d'arrêt ponctuelle celle-ci n'est pas conçue pour encaisser des chocs répétés. Vérifier chaque mois le serrage correct des butées sur les câbles et l'état du câble de ligne de vie. Un non respect de ces recommandations peut engendrer une suppression de sa fonction d'arrêt en cas de chute.

Fonction

Butée mécanique anti-retour permettant le passage des connecteurs CLiC-iT modèle Adventure - Mountain & Pro dans le sens du parcours en pente tout en servant d'arrêt de sécurité lors d'une chute d'une personne ayant une masse de 80kg maximum.

Informations générales / General information

1. Présentation des produits / Product overview :

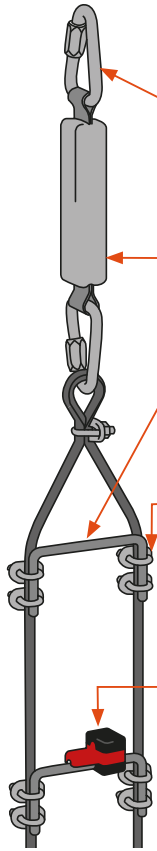

H eight of the platform

H hauteur de la plateforme

DESIGNATION	REF	2m	3m	4m	5m	6m
Maillon DELTA 12 Acier zingué EN362 DELTA 12 Link Galvanized steel EN362	DAS371	2	2	2	2	2
C-ABS Absorbteur d'énergie Shock absorber Norme EN355-2002 / EN355-2002 standard	DAS192	2*	2*	2*	2*	2*
C-UP Barreau acier Ø10 revêtu Steel stiles Ø10	DAS193	6	9	11	14	16
Serre-câble Ø10 Acier forgé Ø10 cable clamp Forged steel	DAS593-10	24	36	44	56	64
Serre-câble Ø12 Acier forgé Ø12 cable clamp Forged steel	DAS593-12	24	36	44	56	64
C-ZAM Bague / Ring	DAS111 R	6	9	11	14	16
C-ZAM L+ Bague / Ring	DAS148 R	6	9	11	14	16

2. Compatibilité / Compatibility :

NU / Bare

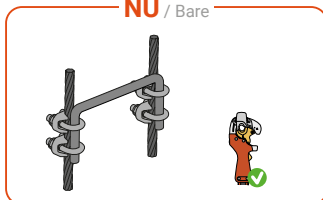

AVEC / With **C-ZAM**



AVEC / With **C-ZAM L+**

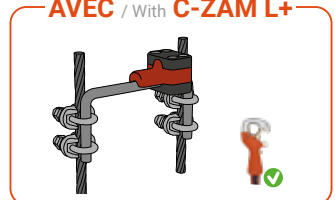

* *Recommandation : 2 C-ABS afin de disposer d'un exemplaire de remplacement en cas de déclenchement du premier*

3. Installation : (Dans le respect de la norme de construction des parcs EN15-567-1)

Installation : (In accordance of the EN15-567-1 - park building standard)

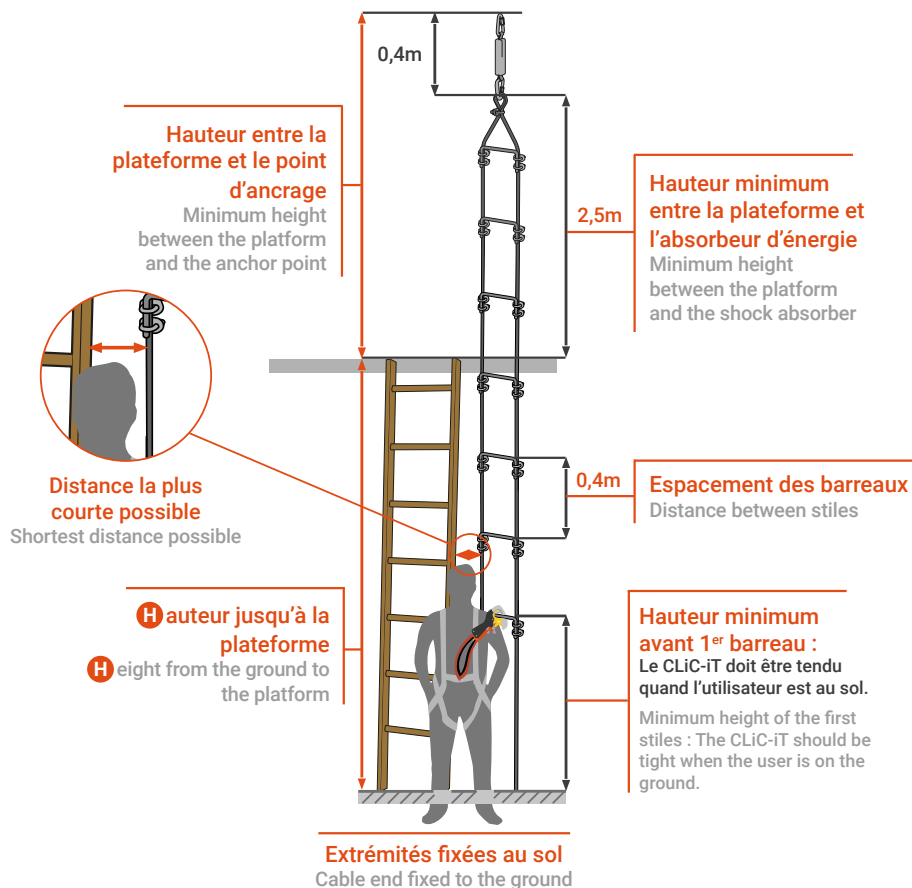

> Ne pas lier le système C-UP à l'échelle, ou à tout autre élément statique. Cela neutraliserait l'effet de l'absorbeur de chute. Do not tie the C-UP system to the ladder, or any other static element. This would nullify the effect of the shock absorber.

> Le système C-UP peut être construit avec du câble acier Ø10 minimum (recommandé) à Ø12 maximum. Câbles non fournis par CLiC-iT. The C-UP system can be built with steel cable Ø10 minimum (recommended) to Ø12 maximum. Cables not supplied by CLiC-iT.

> Utiliser des serres-câbles adaptés au choix du diamètre de câble (Ø10 ou Ø12) en acier forgé et marquage CE. Use cable clamps suitable for the forged steel cable diameter (Ø10 or Ø12) and CE marking you chose.

> Le système C-UP est conçu pour n'être utilisé que par une seule personne à la fois. The system is designed to be used by only one person at a time

> Utiliser uniquement les composants & pièces détachées fournis par la SARL DEHONDT. Use only components & spare parts supplied by SARL DEHONDT

> L'utilisation du C-UP sans C-ABS peut occasionner une force de choc importante et un risque de blessure pour l'utilisateur en cas de chute. Using the C-UP without C-ABS can cause extensive impact force and risk of injury for the user in the event of a fall

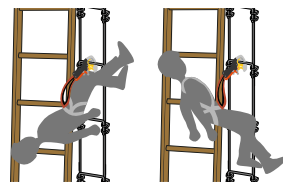

⚠ Pour éviter à l'utilisateur de se retrouver la tête vers le bas en cas de chute, il est recommandé de porter un harnais intégral.

⚠ To prevent the user ending up upside down in case of fall, it is recommended to wear a full body harness.

Montage, utilisation, contrôles / Assembling, using, control

Contrôle visuel de l'absorbeur d'énergie (C-ABS) :

Visual control of the shock absorber (C_ABS) :

- Contrôler que l'absorbeur ne se soit pas déployé. Si l'indicateur de chute est visible, remplacer l'absorbeur. Check if the shock absorber has been opened. If the falling sign is visible, replace the shock absorber.



- Contrôler l'absence de déchirure ou moisissure sur les parties textiles et la gaine. Check if there is any tear or mold on textile parts or on the lanyard.
- Le C-ABS est à remplacer tous les ans. C-ABS must be changed every year.

Défauts de montage des C-UP :

C-UP incorrect assembling :

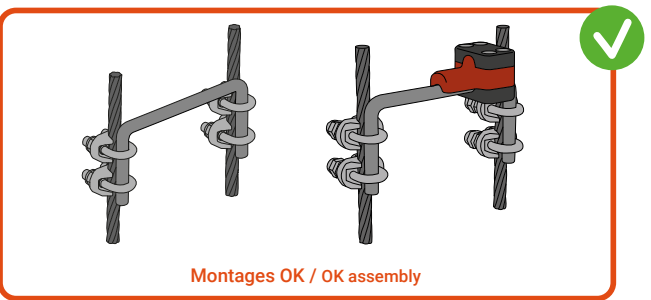
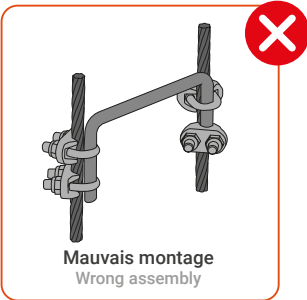
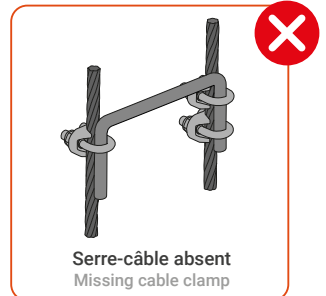
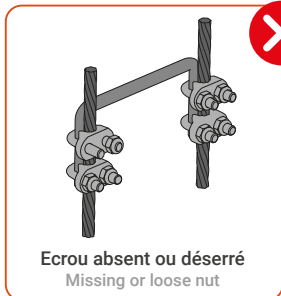
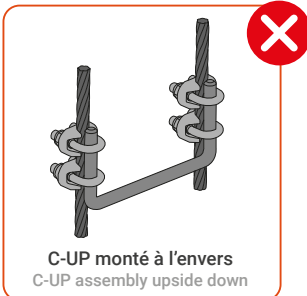

Utilisation des C-UP avec les connecteurs CLiC-iT :

C-UP use with CLiC-iT connectors :

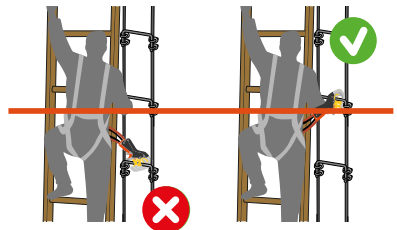
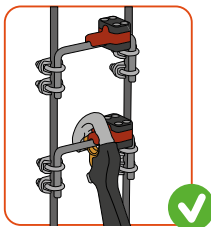
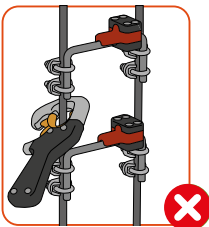

RACK DE STOCKAGE POUR LES LONGES CLiC-iT

Stockage vertical des CLiC-iT : préserve les câbles de commande. Jusqu'à 80 longes CLiC-iT + baudriers. Station de contrôle intégrée. Bonne maniabilité avec ses 4 roues directionnelles et ses freins. En acier, épaisseur 2mm traité anti-corrosion.

Dimensions avec option roues gonflables : 111*60*185cm

Dimensions : 111*60*177cm

Poids à vide : 30kg

Procédure de contrôle

Câble de contrôle

Bague pour sortie du poste de contrôle



Option
roues
gonflables

Installation



1. Séparer les deux parties



2. Assembler les deux parties



3. Stocker les longes

Utilisation



1. Pour stocker les longes, connecter sur bagues C-ZAM



2. Lorsque le C-RACK est statique, verrouiller les roues à l'aide des freins



3. Lors du contrôle des longes, se munir de la fiche «Texte»



4. Ne pas utiliser si pas déplié



5. Attention : Risque de basculement



C8+



C-TWO



C-HOLDER

