



# CLiC-iT RiDER

*Unterbrechungsfreie Seilsicherung mit Gleitrolle*



GEBRAUCHSANWEISUNG

Rev E // 27-05-2024

# INDEX

<b>A. KOMPONENTEN</b>	<b>3</b>
1. Kompatibilität der CLiC-iT RiDER Komponenten	3
2. Anschlagpunkt	4
3. Anschlagkeil	6
4. Gelenkarme	8
5. Stellungsregler	11
6. Anschlagpunkt für Bäume	12
7. Rücklaufsperre	13
8. Wendehälse	16
9. Kabelverbindung	16
10. Gabelung	17
<b>B. PARCOURS PLANUNG</b>	<b>18</b>
1. Optimaler Streckenverlauf	18
2. Aufstellung gemäß Neigungen und Gefälle	19
3. Höhe des Sicherungsseils	19
4. Seilrutschen	20
5. Montage des Sicherungsseils	21
<b>C. HAFTUNG &amp; ALLGEMEINE EMPFEHLUNGEN</b>	<b>23</b>
<b>D. KONTROLL- UND WARTUNGSFORMULAR</b>	<b>25</b>

## GLOSSAIRE

MSS: Mobiles Sicherungssystem.  
Technische Beschreibung zur  
Gleitrolle nach Norm EN17109

IMN&CLiC-iT LDV: Sicherungssystem  
lifeleline IMN & CLiC-iT



# A. KOMPONENTEN

## 1 KOMPATIBILITÄT VON CLIC-IT RIDER KOMPONENTEN

LIFELINE KABEL FÜR:  
CLiC-iT RiDER Gleitrolle:

Artikelnummer :  
CR-CA-LDV

ODER

Type: 6x19 + IWRC (verdichteter Stahlkern)  
Kern: Stahl  
Oberflächenbehandlung: Feuerverzinkung

Nenndurchmesser: 12 mm  
Bruchfestigkeit: 127 kN  
Ist-Durchmesser:  $\varnothing = 12\text{mm}$

Type: 6x26 + IWRC (noyau acier compacté)  
Noyau: acier  
Traitement de surface: galvanisation à chaud

Diamètre nominal: 12mm  
Résistance: 127 kN  
Diamètre réel:  $\varnothing = 12\text{mm}$

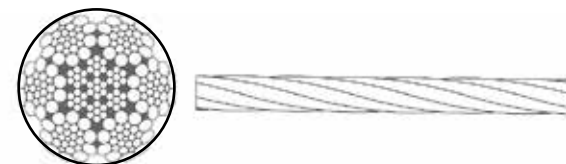

Das CLiC-iT RiDER durchlaufende Sicherungssystem mit Rolle ist ausschließlich mit der CLiC-iT RiDER Rolle kompatibel. Jede andere Kabelreferenz, die nicht von DEHONDT SARL oder IMN geliefert wird, muss von DEHONDT SARL vorab für mechanische Tests freigegeben werden. Zu diesem Zweck wird ein Muster von 4 Metern verlangt. Die Verwendung anderer, nicht verdichteter Seiltypen ist VERBOTEN, da die Seilrolle die Gefahr birgt, dass sie aus der Sicherheitsleine austritt. Verwenden Sie keine andere Rolle auf diesem Sicherungsseil. Um eine sichere Installation zu gewährleisten, sollten Sie nur Komponenten und Kabel verwenden, die von CLiC-iT oder IMN geliefert oder empfohlen werden. Die Verwendung anderer Komponenten (Schrauben, Schäkel, Kabel usw.) kann die Sicherheit oder Haltbarkeit des durchlaufenden Sicherungssystems beeinträchtigen. Vollständige Gebrauchsanweisungen finden Sie in den Gebrauchsanweisungen für CLiC-iT RiDER, PIN-LOCK, Verbindungsmittel, LE CLOU Sicherungsseil, Abstandhalter und Plattform. Um einen vorzeitigen Verschleiß der Rolle zu vermeiden, halten Sie sich an die Montageempfehlungen (Abstände, Radien, Winkel, Neigungen ...). Bei Nichtbeachtung kann es zu Reibung/Stößen der Rolle an den Komponenten (Verankerungen, Positioniervorrichtungen ...) kommen. Um einen vorzeitigen Verschleiß der Rolle zu vermeiden, ist es wichtig, vor der Eröffnung des Parcours zu überprüfen, ob die Rolle die Verankerungen und Stellungsregler auf dem gesamten Parcours ohne Stoß oder Reibung durchläuft. Wenn Sie weitere Informationen benötigen und Ihr Parcoursdesign testen möchten, wenden Sie sich bitte an uns.

Die mit der CLiC-iT RiDER Rolle kompatiblen strukturellen Anschlagpunkte müssen den Anforderungen der Norm UNE EN 795:2012 entsprechen, um die Sicherheit des Benutzers zu gewährleisten. Darüber hinaus müssen die Charakteristika des Sicherungskabels (lifeline) der Norm EN15767 entsprechen. Nachfolgend finden Sie die Abmessungsanforderungen, die ein Anschlagpunkt erfüllen muss, um als kompatibel mit der CLiC-iT RiDER Seilrolle zu gelten:

Der Anschlagpunkt muss eine Neigung von  $35^\circ$  zur Vertikalachse aufweisen, um eine einwandfreie Bewegung des MSS und eine korrekte Stabilität zu gewährleisten sowie Kollisionen im System zu vermeiden

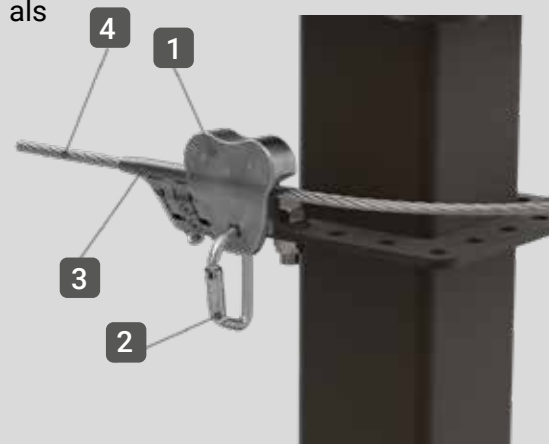
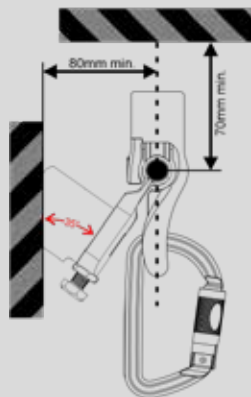
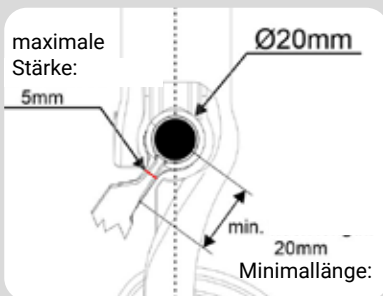

- 1 CLiC-iT RiDER Rolle
- 2 Pin-Lock Karabiner
- 3 Anschlagpunkt
- 4 Kabel

# 2 ANSCHLAGPUNKT

Artikelnummer: CR-AN

## 2.1 BESCHREIBUNG

Der Anschlagpunkt ermöglicht eine unterbrechungsfreie Bewegung der CLiC-iT RiDER Rolle auf dem gesamten Parcours. Seine Funktion besteht darin, die Durchführung und die Fixierung des Kabels der Seilsicherung IMN&CLiC-iT zu gewährleisten. Zu diesem Zweck wirken 3 Klemmteile auf das Kabel ein und verhindern jede Bewegung

Diamètre de câble compatible:  
12mm

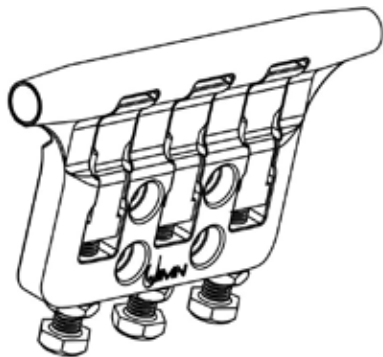

## 2.2 KOMPONENTEN DES ANSCHLAGPUNKTS

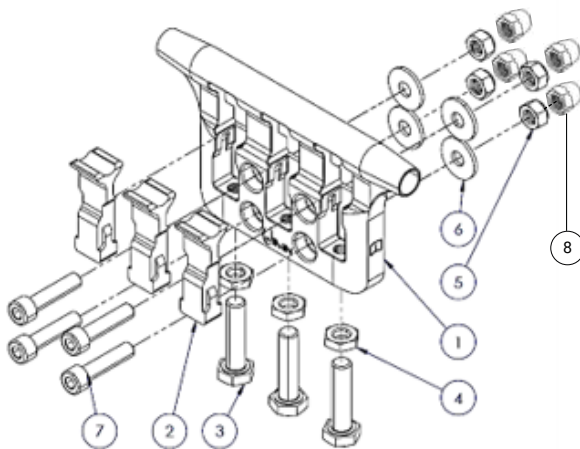

- |   |   |                                    |
|---|---|------------------------------------|
| 1 Anschlagkörper                            | 4 Feinmutter M10 A2-70 DIN833           | 7 Ankerpunktschraube DIN 912 M8x35 |
| 2 Befestigungsteil                          | 5 Selbstblockieren de Mutter DIN 985 M8 | 8 Hutmutter M8 A2 DIN1587          |
| 3 Befestigungsschraube A4-80 DIN 833 M10x40 | 6* Flache Unterlegscheibe M8 NFE25514   |                                    |

\*Nur bei Montage an einem Gelenkarm verwenden

## 2.3 WICHTIGE ANWEISUNGEN

Für die Montage und Wartung des Anschlagsystems ist die Verwendung eines kalibrierten Drehmomentschlüssels erforderlich

Erforderliche Werkzeuge:



Manueller oder elektronischer Drehmomentschlüssel: z.B. Irimo

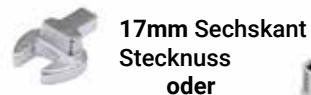

17mm Sechskant-Nuss



Zur Fixierung des Sicherungskabels, müssen Sie auf jede M10 Schraube ein Drehmoment von 45N/m ausüben. **Überprüfen Sie 5 Sekunden nach dem ersten Anziehen das Anziehen auf 45Nm.** Verwenden Sie einen Drehmomentschlüssel, um diesen Wert nicht zu überschreiten.

Ziehen Sie abschließend die Muttern jeder Schraube von Hand an



Die Verwendung eines Schlagschraubers ist nicht erlaubt! Überschreiten Sie niemals das angegebene Drehmoment! Das Nichteinhalten dieser Hinweise kann zum Bruch des Anschlagpunkts führen



Die Montage des Anschlagsystems an einem Anschlagkeil oder Gelenkarm erfolgt unter Verwendung der Komponenten D und F, gemäß dem Montageverfahren in dieser Anleitung

## 2.4 EMPFEHLUNGEN ZUR PFLEGE

- Reinigen Sie den Anschlagpunkt nicht mit Seife oder Wasser
- Verwenden Sie Pressluft oder ein feuchtes Tuch, um Schmutz Anschlagpunkt zu entfernen
- Setzen Sie das Produkt nicht über längere Zeit einer salzhaltigen Umgebung aus

## 2.5 ZUSAMMENBAU

Zusammenbau von Anschlagpunkt & Anschlagkeil



Zusammenbau von Anschlagpunkt & Gelenkarm





Die Schrauben sind nicht angezogen, wenn das Sicherungsseil nicht gerade verläuft.

- Das Markieren einer Linie auf dem Kabel zeigt an, ob das Kabel verrutscht ist.
- Das Markieren einer Linie auf den Schrauben zeigt an, ob die Schraube der Verankerung sich mit der Zeit lockert.
- Einen permanenten Marker in einer sichtbaren Farbe verwenden, der vor Witterung und UV-Strahlung geschützt ist.

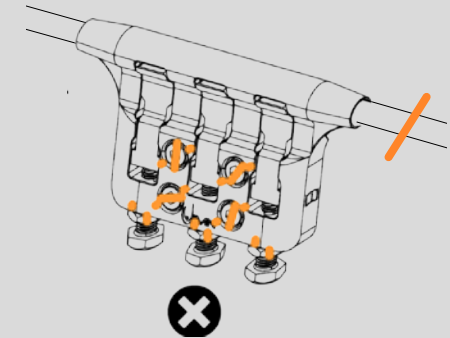
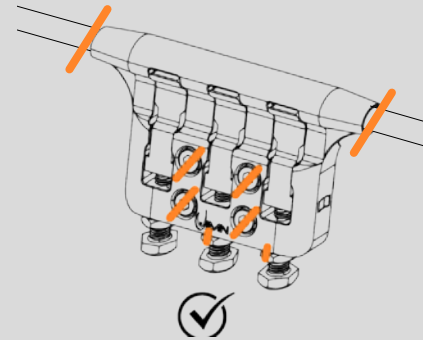

## 2.6 RÜCKVERFOLGBARKEIT & KENNZEICHNUNG

### UNE EN 795:2012

Norm für persönliche Schutzausrüstung zur Vermeidung von Stürzen aus der Höhe. Diese Norm definiert die erforderlichen technischen Anforderungen, die mit der Verwendung des Produkts verbunden sind, um mögliche Gesundheits- und Sicherheitsrisiken abzudecken.

Übereinstimmung mit der Europäischen Richtlinie 89/686/EEC: Persönliche Schutzausrüstung (PSA)

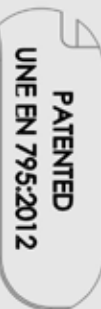

### Wesentliche technische Merkmale

**Ø12mm** Anschlagpunkt für Sicherungssysteme, die mit einem Stahlseil Durchmesser 12mm ausgestattet sind

**20kN** Vom Hersteller festgelegte Höchstbelastbarkeit bei einer Verwendung in der angegebenen Richtung

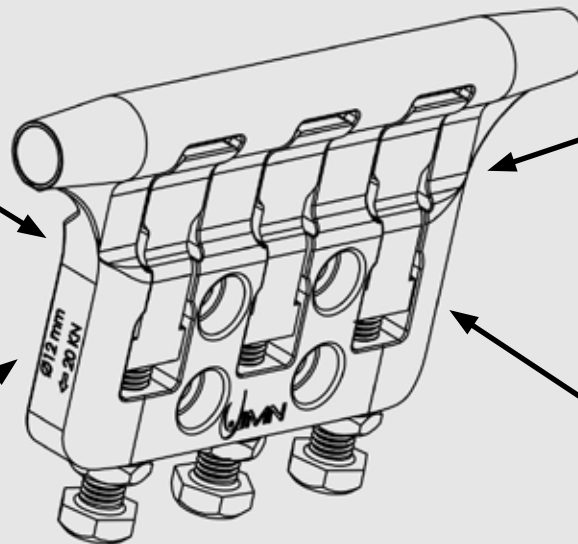

### 062020

Kodierung der Produktionscharge

### A0854

Einmalige Kennkodierung (A): Bauteilbezeichnung (XXX): einmaliger Zifferncode

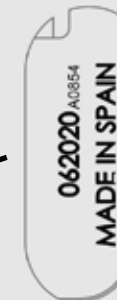

Gebrauchsanweisung mit wichtigen und für die Verwendung des Produkts erforderlichen Anweisungen



# 3

## ANSCHLAGKEIL

Artikelnummer: CR-AW

### 3.1 BESCHREIBUNG

Der Anschlagkeil ist ein Stahlgusselement, dessen Funktion darin besteht, einen idealen Neigungswinkel von 35° für den Anschlagpunkt bereitzustellen. Es handelt sich um ein Standardverbindungselement für Anschlagpunkte an Konstruktionspfosten in einem Abenteuerpark.

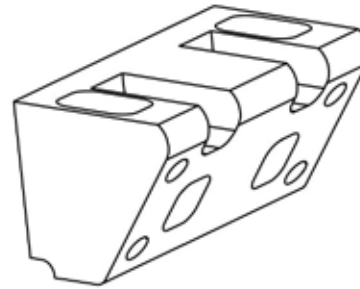

### 3.2 ZUSAMMENBAU VON ANSCHLAGPUNKT UND ANSCHLAGKEIL

Schraube für Anschlagkeil  
DIN 933 M8x35

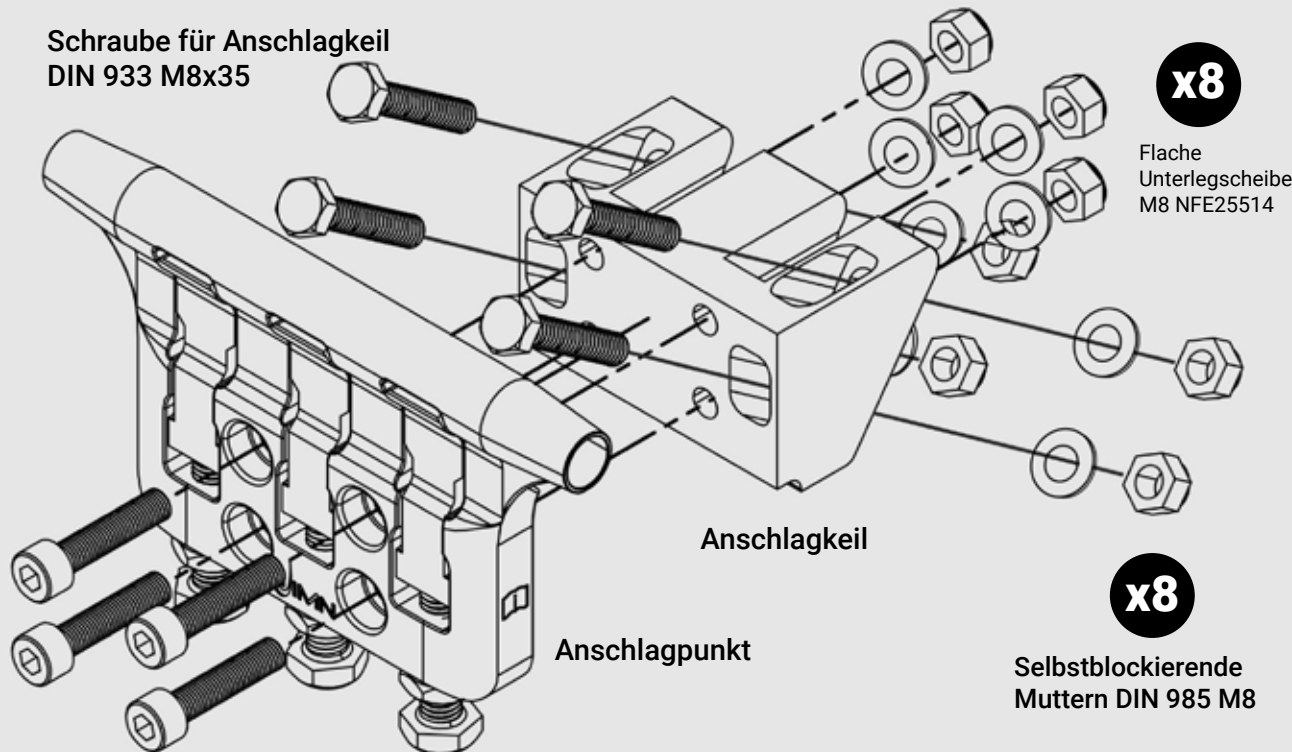

x8

Flache  
Unterlegscheibe  
M8 NFE25514

x8

Selbstblockierende  
Muttern DIN 985 M8

### REIHENFOLGE DES ZUSAMMENBAUS

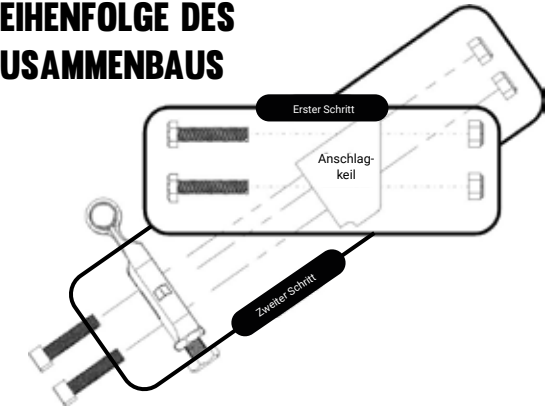

### ERSTER SCHRITT

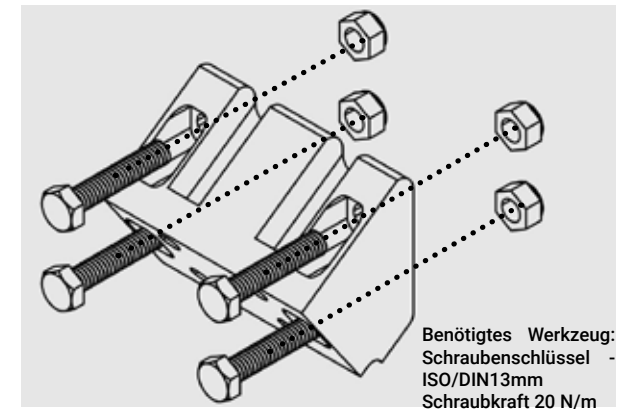

Benötigtes Werkzeug:  
Schraubenschlüssel -  
ISO/DIN13mm  
Schraubkraft 20 N/m

### ZWEITER SCHRITT

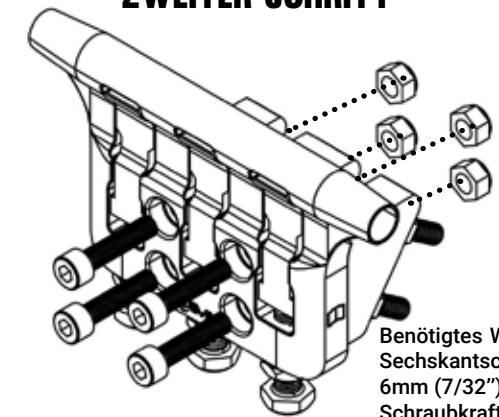

Benötigtes Werkzeug:  
Sechskantschlüssel -  
6mm (7/32")  
Schraubkraft 20 N/m

### 3.3 EINBAU DES ANSCHLAGKEILS

Der Installationsort für IMN&CLiC-iT LDV Elemente muss folgenden Anforderungen entsprechen:

- Es muss eine ausreichende mechanische Tragfähigkeit vorhanden sein, um das System zu installieren
- Für die Montage des Anschlagkeils ist eine senkrechte Fläche erforderlich
- Diese senkrechte Fläche muss die erforderlichen Löcher zum Anschrauben des Anschlagkeils aufweisen

#### Lochdurchmesser für die Montage eines Anschlagkeils

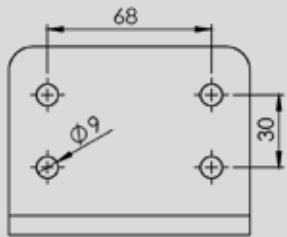

Beispiel für die Montage von Verbindungselementen für künstliche Parkkonstruktionen

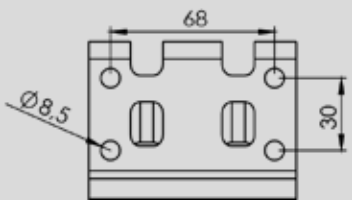

Lochdurchmesser für Anschlagkeil

Die Verbindung des Anschlagkeils mit einer senkrechten Fläche erfolgt gemäß nachstehendem Schema:

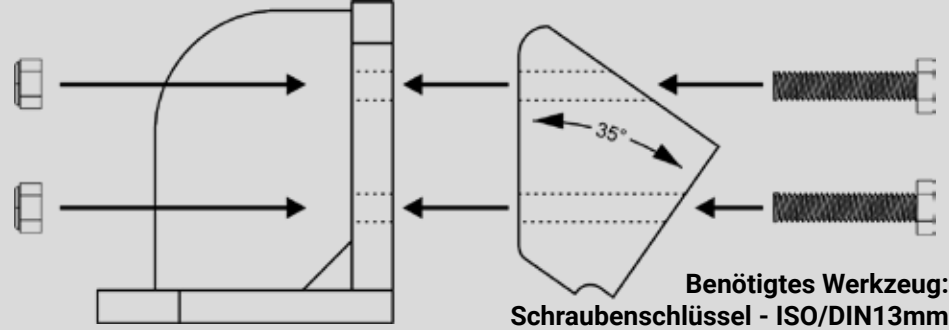

#### Beispiel für eine künstliche Baukonstruktion

Anschlagpunkt + Anschlagkeil + Verbindungselement

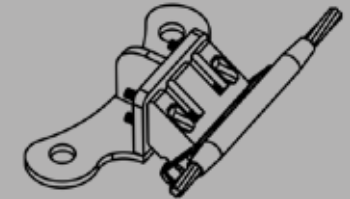

6.

#### Beispiel für eine an Bäume angepasste Verankerung

Anschlagpunkt + Anschlagkeil + Bäume angepasste Verankerung

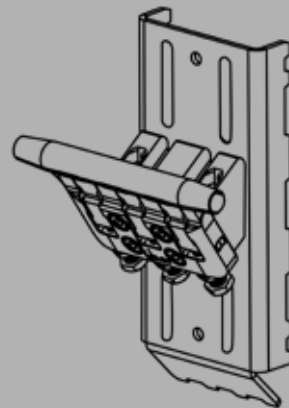

#### Beispiel auf Keiladapter LE CLOU

Anschlagpunkt + Anschlagkeil + Keiladapter LE CLOU (ref. CR-AN-AD) + LE CLOU Spacer (ref. CL-CBUM22)

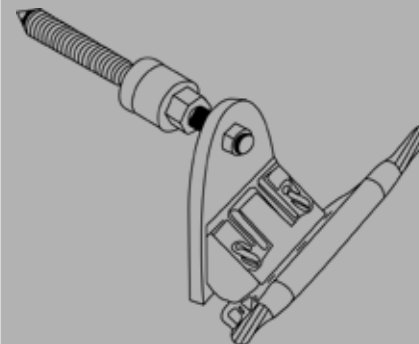

Nur für Start und Ankunft von Parcours.



Vor dem Kauf der IMN&CLiC-iT LDV Elemente ist es notwendig, die Gegebenheiten des Abenteuerparks sowie die zur Montage des Systems notwendige Konstruktion der Strukturbauteile zu kennen.

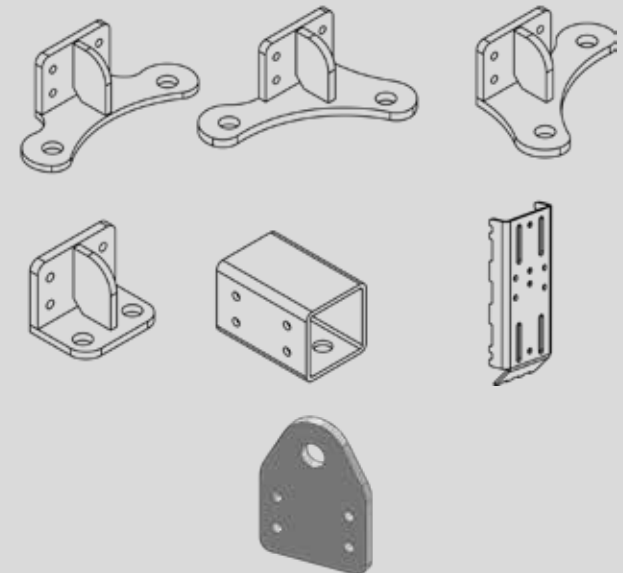

# 4 GELENKARM

## 4.1 GELENKARM. TYPEN & VERBINDUNGEN

Artikelnummer: CR-SAL  
Einfacher Gelenkarm (linke Seite)



Artikelnummer: CR-SAR  
Einfacher Gelenkarm (rechte Seite)

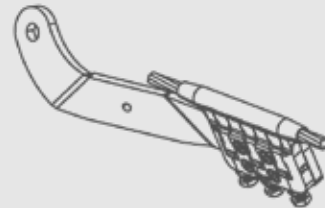
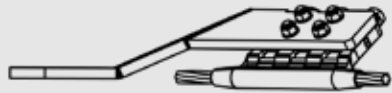

Artikelnummer: CR-DAL  
Doppelter Gelenkarm (linke Seite)

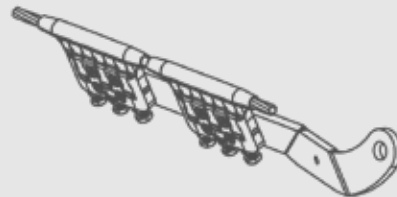

Artikelnummer: CR-DAR  
Doppelter Gelenkarm (rechte Seite)

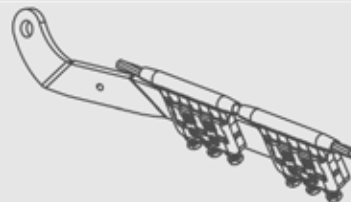

**Linker Arm**  
Der vordere Teil schwenkt auf die linke Seite

**Rechter Arm**  
Der vordere Teil schwenkt auf die rechte Seite

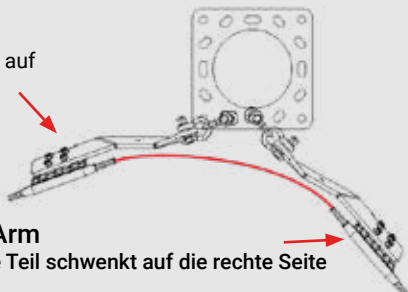

## 4.2 ZUSAMMENBAU VON ANSCHLAGPUNKT UND GELENKARM

Benötigtes Werkzeug:  
Schraubenschlüssel-ISO/DIN13mm  
Sechskantschlüssel-6mm (7/32«)

Um einen reibungslosen Übergang von der Rolle auf die Verankerungen zu gewährleisten, installieren Sie die Arme mit diesem vertikalen Teil.

Gelenkarm

ZUR BEFESTIGUNG  
VON GELENKARMEN ZU  
VERWENDEN.

Schäkel ½ Zoll mit Sicherungsstift  
Artikelnummer: CR-MLA

Die Mutter des Schäfels muss auf der gegenüberliegenden Seite der Verankerung angebracht werden

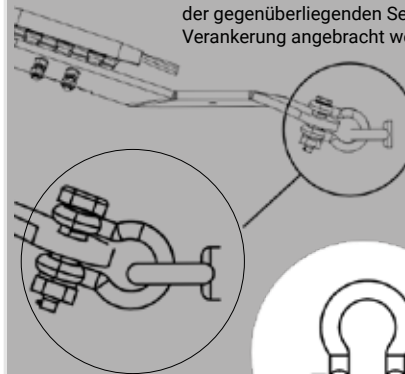

Anschlagpunkt

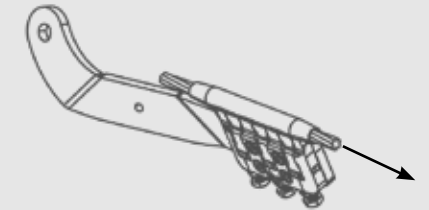

Durchschnittliche Gleitfestigkeit des Kabels nach dem Festziehen der Verankerung: 28kN

## 4.3 MONTAGE EINES GELENKARMS BEI KÜNSTLICHER BAUKONSTRUKTION

Der Arm wird je nach Fall mit Hilfe von einem oder zwei Schäkeln montiert

Ein Schäkel für senkrechte strukturelle Verbindungen

Zwei Schäkel für waagerechte strukturelle Verbindungen

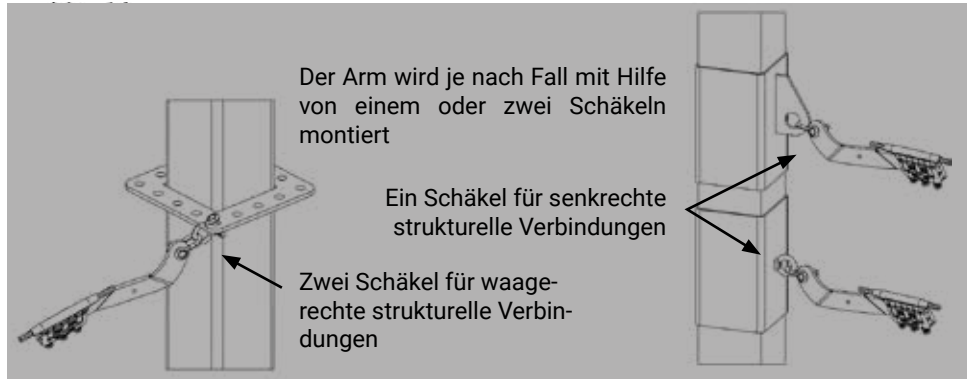



## 4.4 MONTAGE EINES GELENKARMS AN EINEM BAUM MIT HILFE EINES HEBEBANDS

Für die Montage eines Gelenkarms an einem Baum wird eine Schlinge mit einer Arbeitslast von mehr 2000 kg empfohlen. Die nach dem Knoten verbleibende Länge sollte 10 bis 15cm betragen.

Achten Sie darauf, den Baumdurchmesser in der Höhe der Anbringung zu messen.

*Die Hebebänder werden von einem zum anderen Ende gemessen*

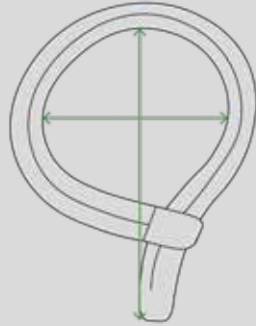

In Metern:

Durchmesser des Baumes (mit seinen Keilen)	Benötigte Länge der Hebebänder
D	=D*3,14+0,3
1	3,4
0,9	3,1
0,8	2,8
0,7	2,5
0,6	2,2
0,5	1,9
0,4	1,6
0,3	1,2

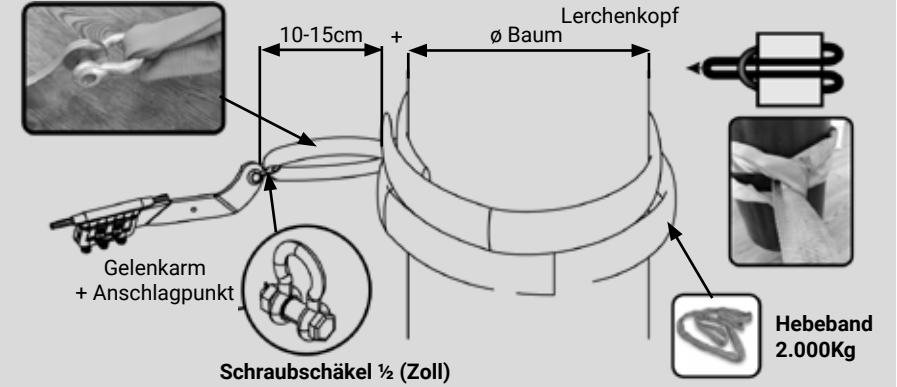

## 4.5 MONTAGE EINES GELENKARMS AN EINEM BAUM MIT „CLOU“ SYSTEM

NUR FÜR AXIALE BELASTUNG

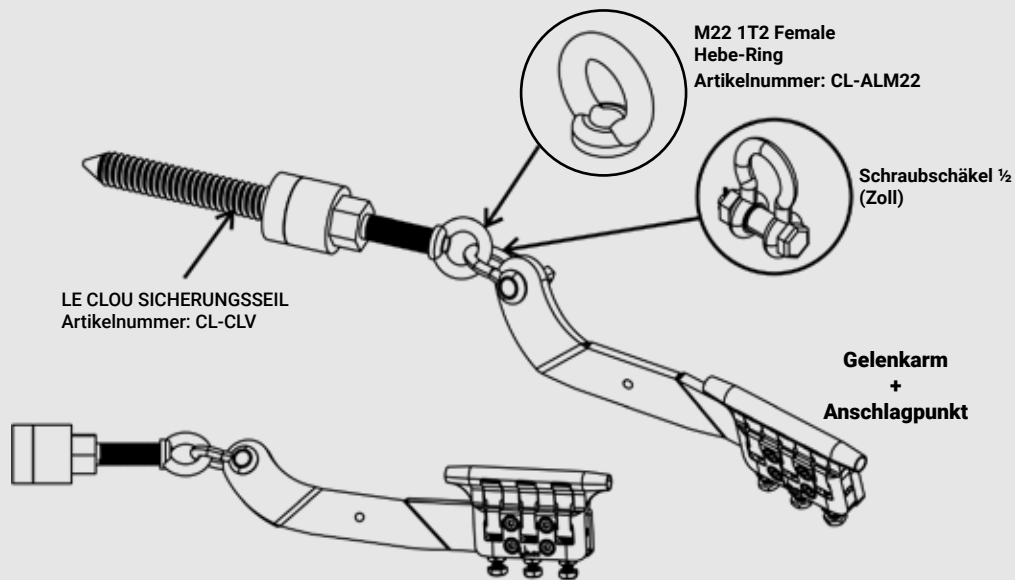

FÜR AXIALE UND RADIALE BELASTUNG

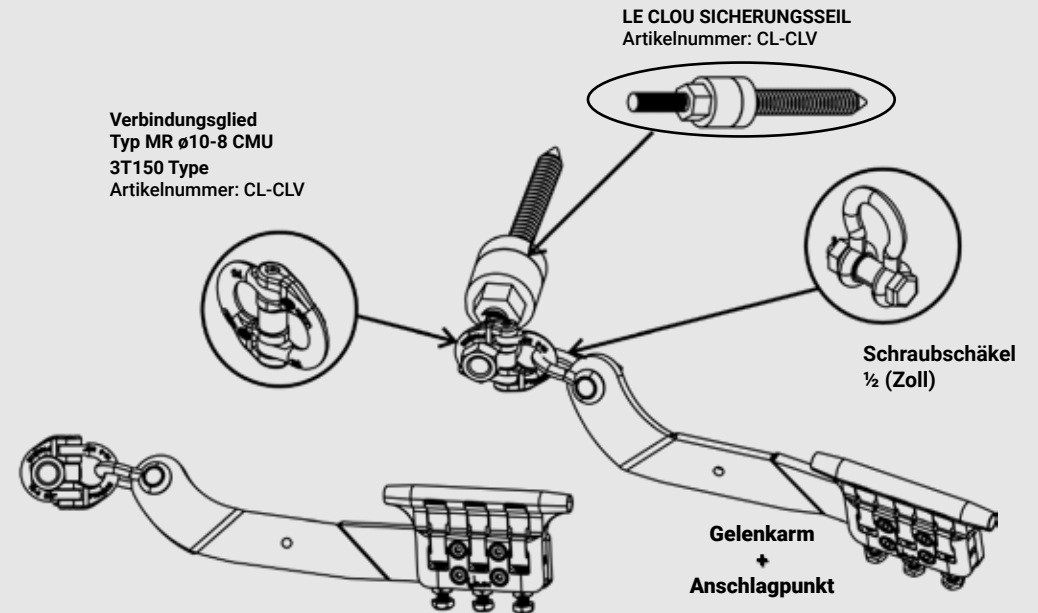

## 4.6 BEFESTIGUNG EINEM GELENKARM MIT RATSCHENGURTEN AN EINEM BAUM

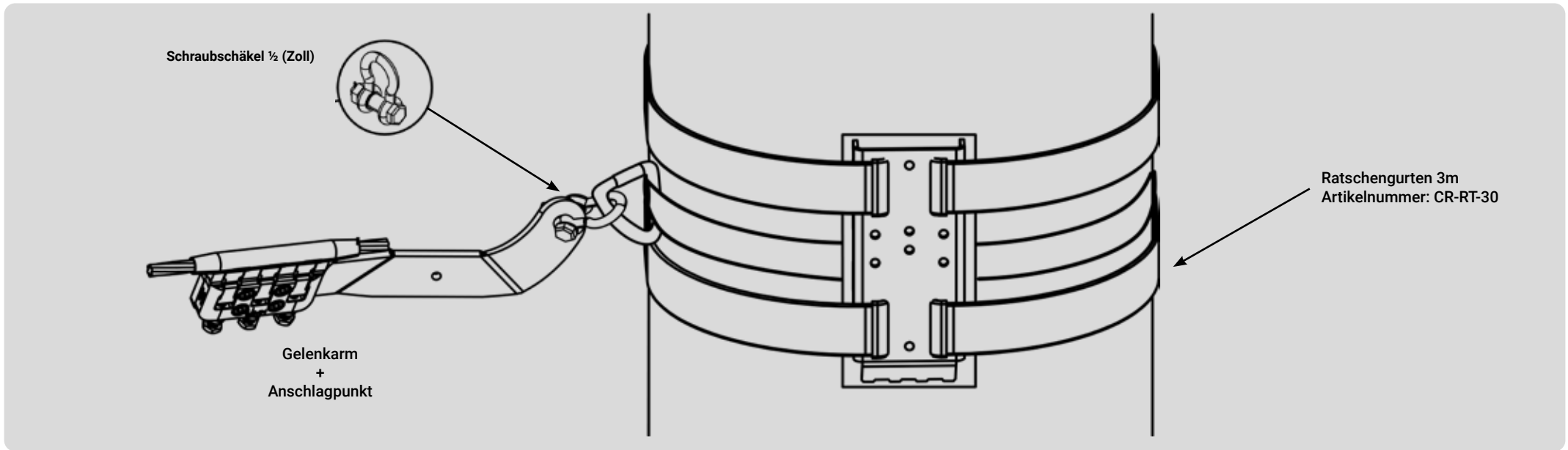

## 4.7 BEFESTIGUNG EINEM GELENKARM MIT EINER KABELSCHLEUDE AN EINEM BAUM

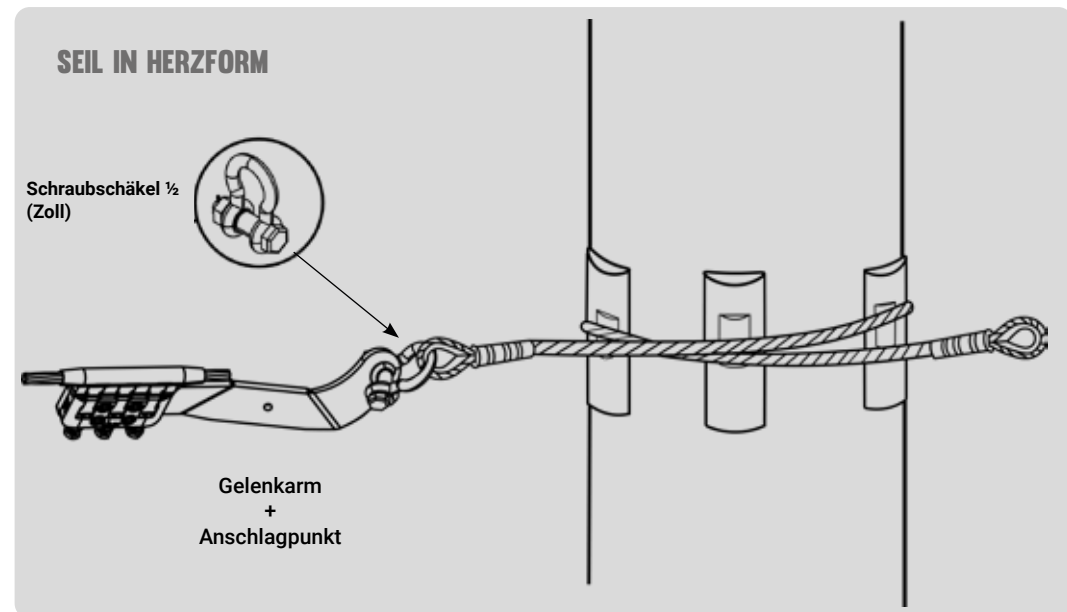
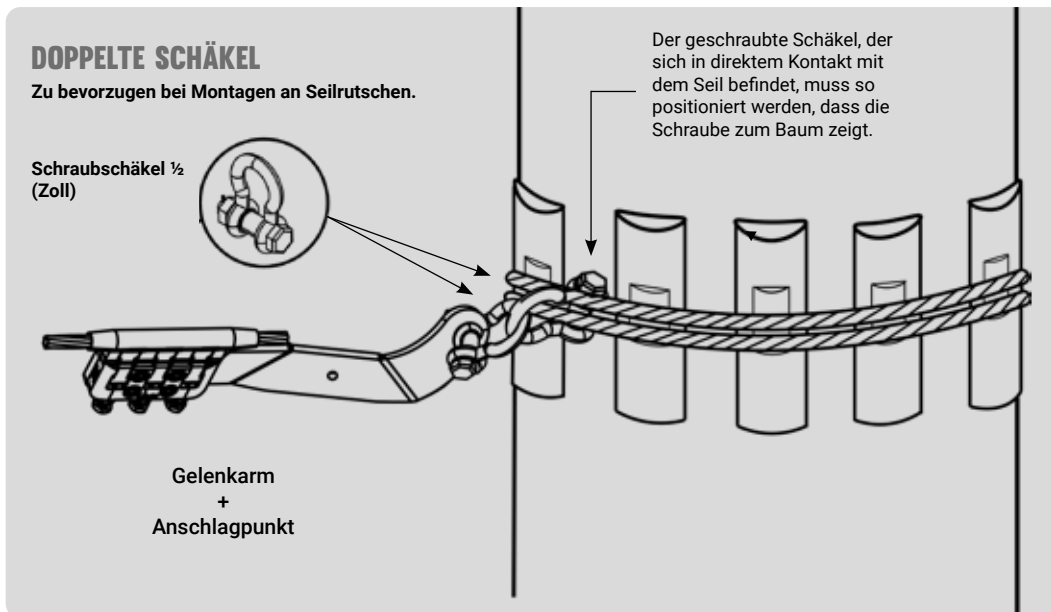

# 5 STELLUNGSREGLER

## 5.1 BESCHREIBUNG

Stellungsregler sind eine kostengünstige Option um das lifeline Kabel an Positionen zu führen, an denen die von einem Anschlagpunkt gebotene strukturelle Festigkeit nicht erforderlich ist. Diese Vorrichtung kann sich drehen, um sich an die Neigung der von der lifeline benötigten Strecke anzupassen.

Die Stellungsregler positionieren das Kabel mit Hilfe von zwei Schrauben M5x5

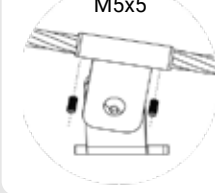

DIN 7380 Set Schraube M5x5 A2 **x2**

DIN 7380 Schraube M8x20 (min.) A2 **x1**

DIN 933 Selbstblockierende Mutter M8 8.8 **x1**

Hutmutter M8 A2 **x3**

## 5.2 ARTIKELNUMMERN

Es gibt zwei Arten von Stellungsregler, je nachdem, welche Art von Installation erforderlich ist: vertikal oder horizontal

Waagerechter Stellungsregler  
Artikelnummer: CR-HP



Z.B.: Waagerechter Stellungsregler an einer Pfostenkonstruktion

Senkrechter Stellungsregler  
Artikelnummer: CR-VP

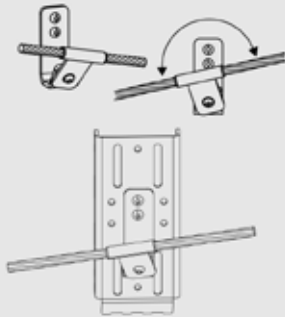

Z.B.: An einer für Bäume geeigneten Verankerung installiert

Senkrechter Stellungsregler für LE CLOU SPACER  
Artikelnummer: CR-PO-AD

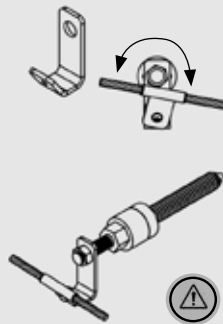

Z.B.: Stellungsregler mit CLOU SPACER M20 an einer lifeline LE CLOU

Senkrechter Stellungsregler Kabelbinder  
Artikelnummer: CR-VP-SC

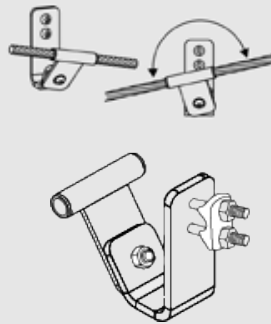

Universal Senkrechter Stellungsregler  
Artikelnummer: CR-VP-STD

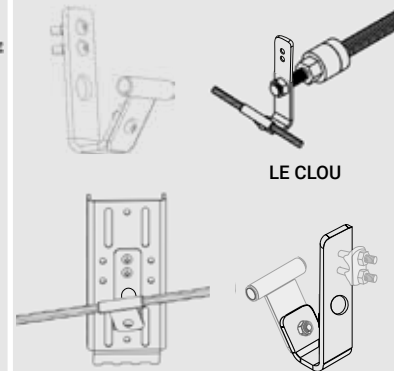

Geeignete Verankerung an Bäumen

Kabelbinder

$a = 180^\circ \pm 6^\circ$   
KEIN STELLUNGSREGLER

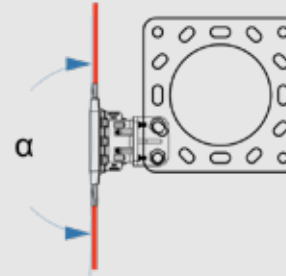

$a > 200^\circ$   
1 oder 2 STELLUNGSREGLER

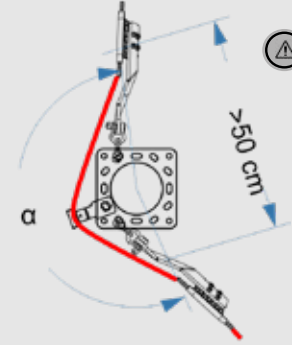

$a < 180^\circ$   
1 STELLUNGSREGLER

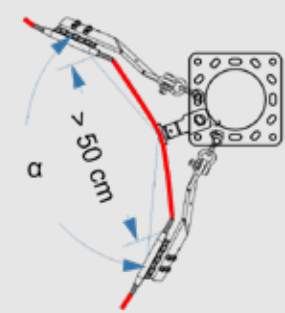

$a > 45^\circ$   
KEIN STELLUNGSREGLER

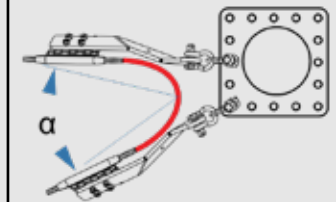

# 6 GEEIGNETE ANSCHLAGPUNKTE FÜR BÄUME

Artikelnummer: CR-AP

## 6.1 BESCHREIBUNG

Eine baumangepasster Anschlagpunkt wird in Abenteuerparks und Hochseilgärten verwendet. An den Bäumen werden alle nötigen Elemente angebracht um eine IMN & CLiCiT LDV lifeline in die gewünschte Richtung zu führen. Dieses Sicherungssystem ist umweltfreundlich

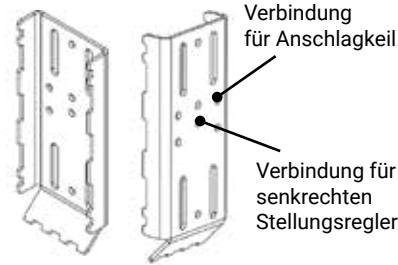

## 6.2 ZUSAMMENBAU EINES SENKRECHTEN STELLUNGSREGLERS MIT EINEM BAUMGEEIGNETEN ANSCHLAGPUNKT

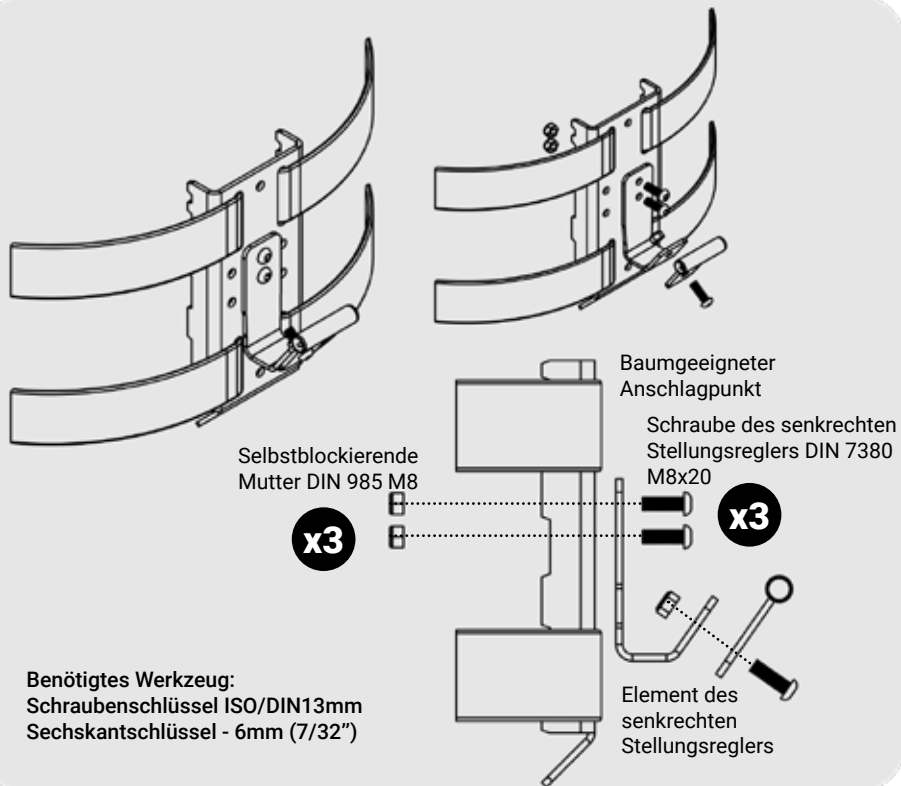

## 6.3 MONTAGE EINES BAUMGEEIGNETEN ANSCHLAGPUNKTS MIT RATSCHENSPPANNGURT

Benötigtes Material:



Ratschenspanngurt:  
t: 1.500Kg x (?)m.  
Breite 35mm

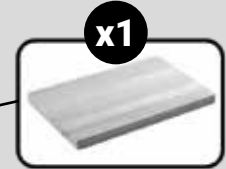

Holzbrett: schützt den Baum

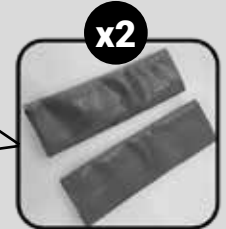

Kunststoffabdeckung:  
schützt den Gurt  
D32mm x L160mm

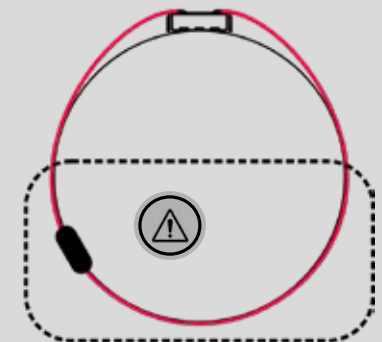
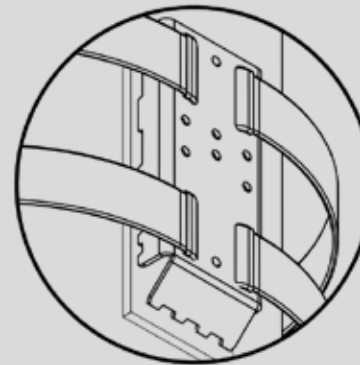

Der Ratschenspanngurt sollte so angebracht sein, dass er für den Benutzer nicht erreichbar ist

# 7 RÜCKLAUFSPERREN. TYPEN UND VERBINDUNGEN

Rücklaufsperrern werden verwendet, um den Rücklauf des MSS an bestimmten Stellen des Parcours zu stoppen und zu verhindern. Sie sind in Abschnitten mit Gefälle, an den Ein- und Ausstiegen zum Parcours oder zur Kontrolle der Teilnehmerzahl auf den Seilrutschen, hilfreich.

Je nach Art des Anschlagpunkts gibt es verschiedene Modelle von Rücklaufsperrern.

Die Rücklaufsperrern der Typen AW, VP und IN bestehen aus einem gefalzten Stahlblechelement mit Silikonstreifen, das für folgende Systeme anwendbar ist:

**DIN 7380 Schraube  
M8x20 (min.)  
A2**



**x2**

**DIN 933 Selbstblockierende  
M8  
8.8**



**x2**

## AW Rücklaufsperrern

Für Keiladapter LE CLOU

AW Rücklaufsperrern links

LE CLOU SPACER  
Artikelnummer: CL-CBUM22

Assemblage ancrage  
+ cale d'ancrage

Adaptateur cale  
LE CLOU

Links

Rechts

Artikelnummer:  
CR-NR1-L

Artikelnummer:  
CR-NR1-R

## VP Rücklaufsperrern

Für Senkrechter Stellungenregler- und Geeignete Anschlagpunkte für Bäume

Links

Rechts

Artikelnummer:  
CR-NR2-L

Artikelnummer:  
CR-NR2-R

## IN Rücklaufsperrern

Für Umsteller  
Artikelnummer: CR-NR3

Nicht strukturelle  
Umsteller

Struktureller  
Umsteller

# 7 RÜCKLAUFSPERREN. TYPEN UND VERBINDUNGEN

## Strukturelle Rücklaufsperr

Artikelnummer: CR-NR4

Die Rücklaufsperr Typ D stellt ein Hindernis auf dem Parcours dar, das durch 35° Drehung des MSS überwunden werden muss.

Seine Funktion besteht darin, das MSS zu stoppen und zu verhindern, dass das MSS in einem geneigten Abschnitt von Seilgarten-Elementen nach hinten gleitet. Es wird als Strukturelement verwendet, um Stürze zu verhindern. Wir empfehlen den Einbau in Parcours-Abschnitten, in denen die Neigung mehr als 6° beträgt.

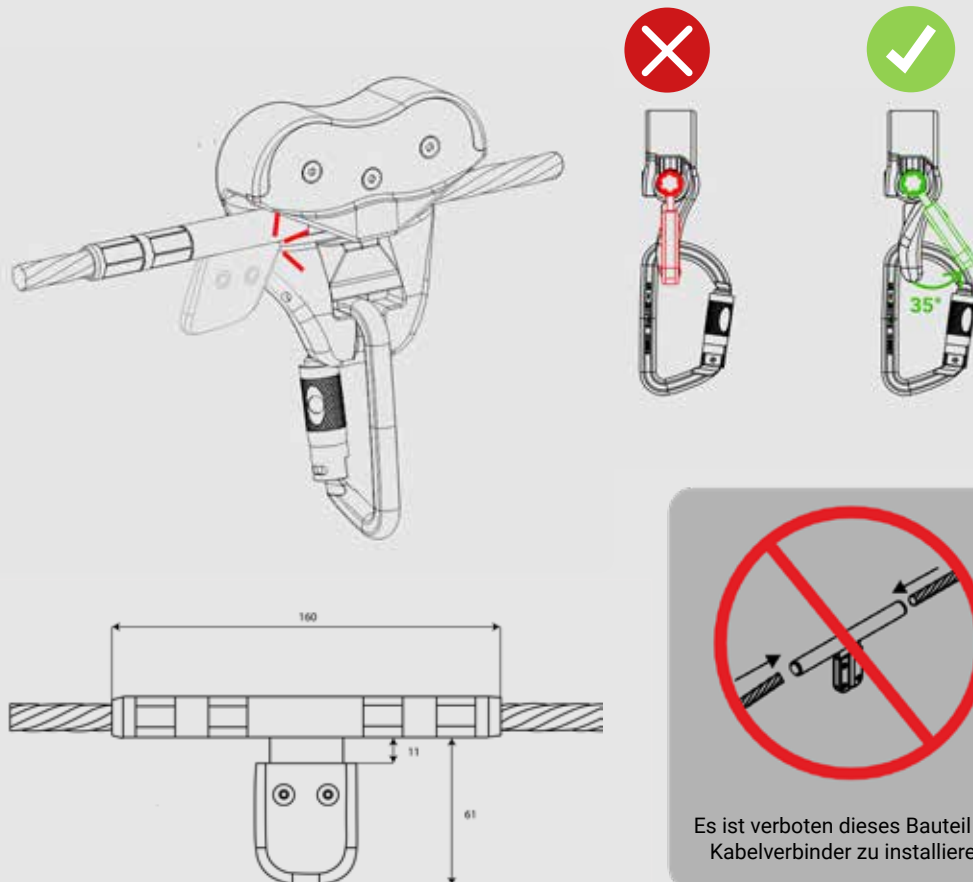

## Wie erfolgt die Montage?

Das Ancrimpen des Kabels sollte mit einer Pressbackenzange erfolgen, die eine Kraft von 130 kN ausüben kann.

Hydraulisches manuelles Crimpwerkzeug  
Z.B.: Artikelnummer CR-SER

Sechskant  
Pressstempel  
K18 nach DIN48083  
Artikelnummer: CR-MAT



Die Rücklaufsperr muss während der Montage des Streckenabschnitts eingebaut werden.

x2 Pressvorgänge müssen auf jeder Seite durchgeführt werden

Der Abstand zwischen zwei Crimps sollte 3cm betragen, um eine optimale Festigkeit von 40kN zu erreichen.



von 6° bis 40° alle zwei Meter

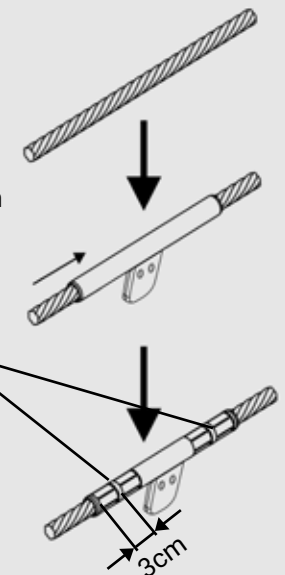

# 7 RÜCKLAUFSPERREN. TYPEN UND VERBINDUNGEN

## Rücklaufsperrre mit mechanischem Anschlag

Artikelnummer: DAS466

Material: rostfreier Stahl  
Maße: Durchmesser 20 mm x 150 mm

Die Rücklaufsperrre mit mechanischem Anschlag, die den Durchgang der CLiC-iT RiDER-Seilrolle in Richtung der Hangfahrt ermöglicht und gleichzeitig als Sicherheitsstopp beim Sturz einer Person mit einer Masse von bis zu 120 kg dient.

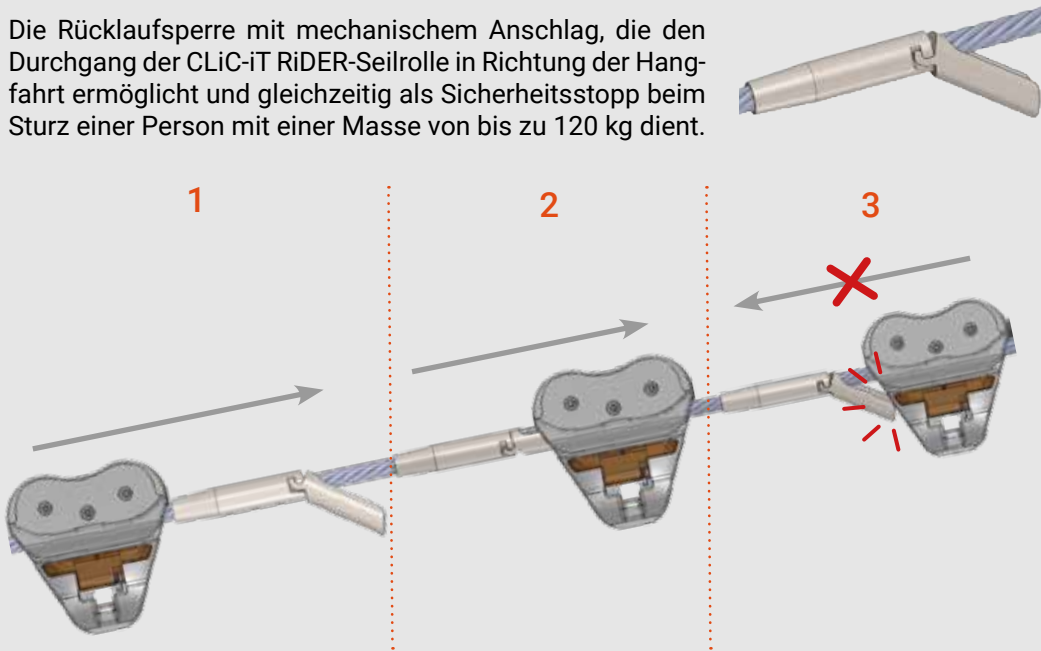

Überprüfen Sie nach einem Sturz und dem damit verbundenen Anhalten der CLiC-iT RiDER-Riemenscheibe durch den mechanischen Rücklaufsperrrenanschlag unbedingt den Zustand des mechanischen Anschlags (Zustand der Druckschrauben und Zustand der Buchsen) und den Zustand der CLiC-iT RiDER-Riemenscheibe. Da der mechanische Rücklaufsperrrenanschlag ein punktueller Anschlag ist, ist er nicht für wiederholte Stöße ausgelegt. Überprüfen Sie jeden Monat, ob die Anschläge an den Kabeln richtig angezogen sind. Die Nichtbeachtung dieser Empfehlungen kann dazu führen, dass die Auffangfunktion im Falle eines Sturzes aufgehoben wird.

\* Wird derzeit bei unseren Pilotkunden validiert

## Wie wird es installiert?

Installation an Ø12mm Drahtseilen möglich

Führen Sie die Rücklaufsperrre über das Kabel



Ziehen Sie die Druckschrauben an

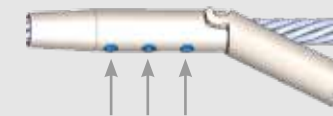

Überprüfen Sie den Halt der Rücklaufsperrre am Kabel und sein richtiges Kippen



von 10° bis 45°  
alle 2 Meter

# 8 UMSTELLER

## 8.1 BESCHREIBUNG

Artikelnummer: CR-IN

Dieses Element lenkt die Positionierung des Anschlagpunkts um und richtet die Neigung desselben aus, um sich an den vorgegebenen Streckenverlauf der IMN & CLiC-iT LDV lifeline anzupassen.

Verbindung für Rücklaufsperr

Verbindung für strukturelle Oberflächen

Verbindung für senkrechten Stellungsregler

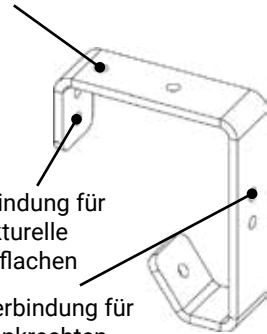

## 8.2 ZUSAMMENBAU VON UMSTELLER & SENKRECHTEM STELLUNGSREGLER

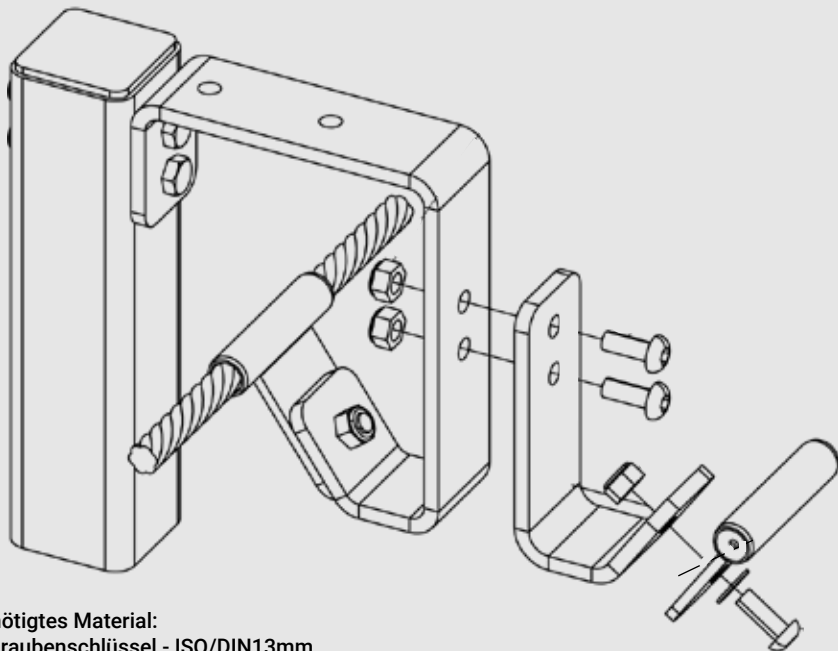

Benötigtes Material:  
Schraubenschlüssel - ISO/DIN13mm  
Sechskantschlüssel - 6mm (7/32")

# 9 KABELVERBINDUNG

## 9.1 BESCHREIBUNG & ANLEITUNG

Reference: CR-CC

Während der Montage kann es notwendig sein, zwei Kabelenden der lifeline zu verbinden. **Das Seil darf nur zwischen zwei Verankerungen und auf einer Plattform gecrimpt werden. Es darf niemals auf einem Element vom Parcours erfolgen.**

Das Crimpen des Kabels sollte mit einer Pressbackenzange erfolgen, die eine Kraft von 130Kn ausüben kann.

Hydraulisches manuelles Crimpwerkzeug  
Z.B.: Artikelnummer CR-SER



Sechskant Pressstempel  
K18 nach DIN48083  
Z.B.: Artikelnummer: CR-MAT

Helfen Sie sich mit den Bohrungen in der Mitte des Rohrs (die beiden Kabel müssen sich berühren).

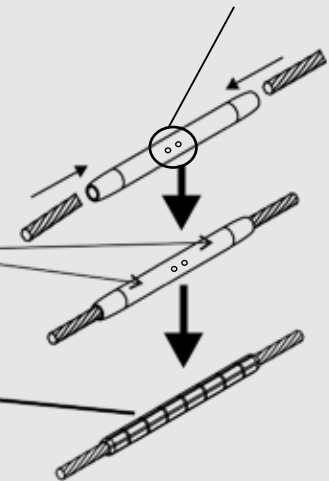

An jeder Kabelverbindung müssen 4 Pressungen vorgenommen werden

Insgesamt müssen 8 Crimp-Pressungen an der Pressmuffe vorgenommen werden für eine optimale Festigkeit von 40kN

Rutschfestigkeit > 40kN  
(1 Crimp-Pressung = 10 kN)

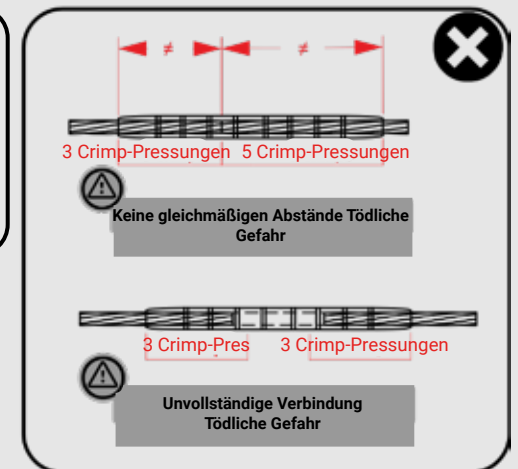
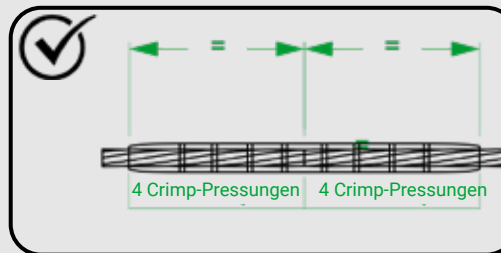



# 10 GABELUNG

Artikelnummer: CR-RS

Eine Gabelung ist eine Vorrichtung, die entwickelt wurde, um auf einem Parcours zwischen zwei Strecken auf der lifeline auswählen zu können. Die Vorrichtung sollte in einer gut erreichbaren Höhe montiert werden, von der der Benutzer die CLiC-iT RiDER Rolle leicht bedienen kann.

Die Vorrichtung funktioniert indem das MSS in die ausgewählte Strecke gedreht wird oder indem die ursprüngliche Ausrichtung beibehalten wird, um auf der ursprünglichen Strecke fortzufahren.

## Verfahren für primäre Routen



Es ist nicht erforderlich, das MSS zu manipulieren, wenn das Produkt in einem Winkel von 35° zur vertikalen Achse installiert wurde.

## Verfahren für Alternativrouten

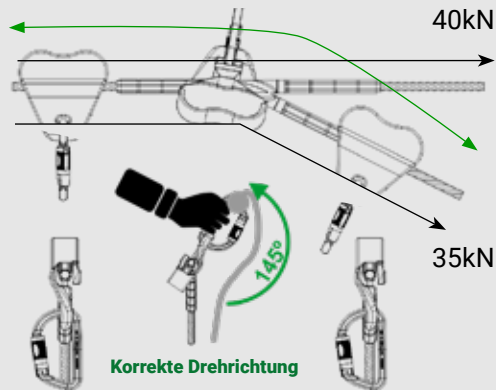

Falsche Verwendung des Produkts

## Wo soll die Vorrichtung installiert werden?

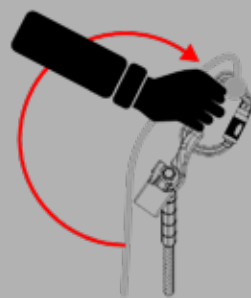

Falsche Drehrichtung

Das Seil darf nur zwischen zwei Verankerungen und auf einer Plattform gecrimpt werden. Es darf niemals auf einem Element vom Parcours erfolgen.

## Wie wird die Vorrichtung installiert?

Das Crimpen des Kabels sollte mit einer Pressbackenzange erfolgen, die eine Kraft von 130kN ausüben kann.

Hydraulisches manuelles Crimpwerkzeug  
Z.B.: Artikelnummer CR-SER

Sechskant Pressstempel  
K18 nach DIN48083  
Z.B.: Artikelnummer: CR-MAT

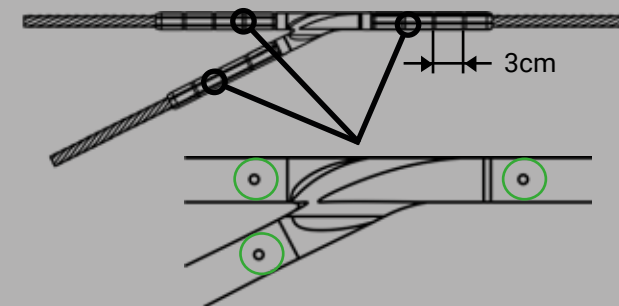

An jeder Kabelverbindung müssen 4 Pressungen vorgenommen werden

Neigung der Vorrichtung zur Senkrechtenachse:

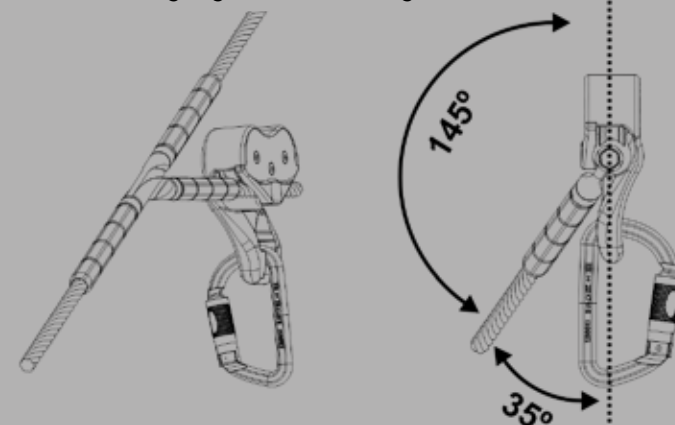

# B. ENTWURF EINES PARCOURS

## 1 OPTIMALER STRECKENVERLAUF

Optimaler Streckenverlauf. Hierbei handelt es sich um die optimalste Konfiguration der lifeline. Die Montage ist einfach und schnell durchführbar. Die Nutzung gewährleistet eine hohe Sicherheit



Achtung bei Parcours-Konfiguration bei denen die lifeline von einem äußeren zu einem inneren Streckenabschnitt übergeht. Jede einzelne Konfiguration erfordert eine spezifische Montage

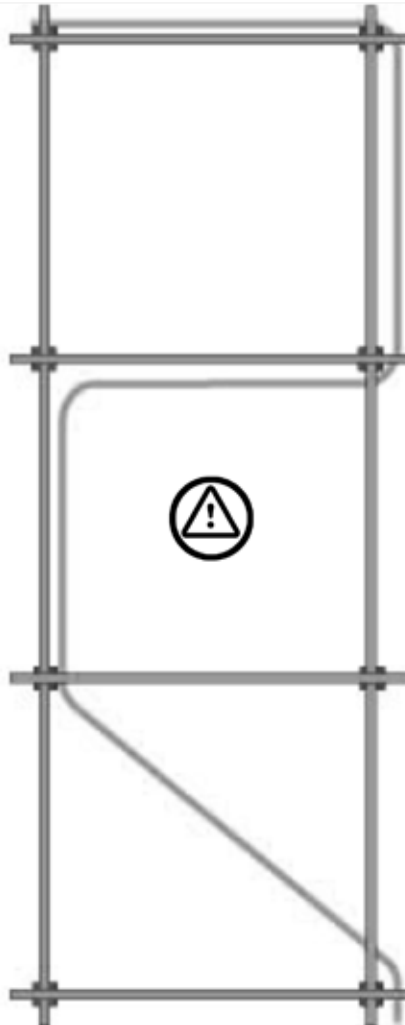

Streckenverlauf nicht validiert. Der Streckenverlauf der lifeline muss mit dem des MSS übereinstimmen. Es können unzuverlässige Sicherungsstellen entstehen

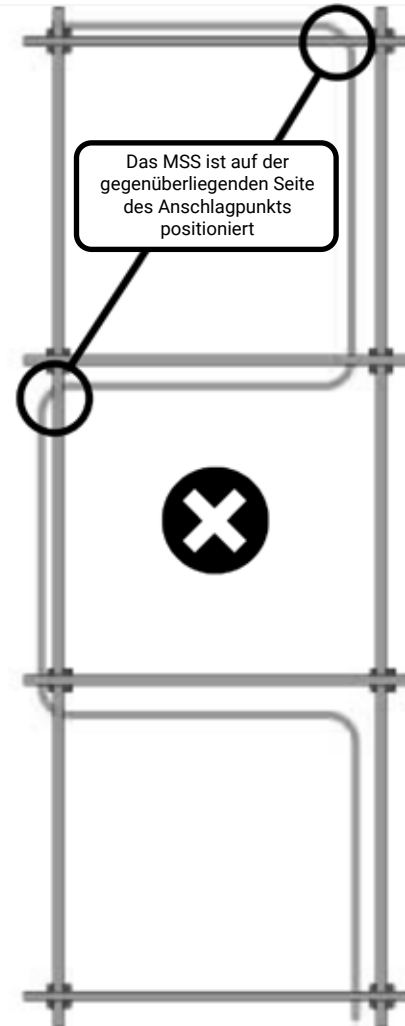

Achtung. Bei innenliegendem Streckenverlauf muss eine entsprechende Sicherung durch Anschlagpunkte an Gelenkarmen durchgeführt werden

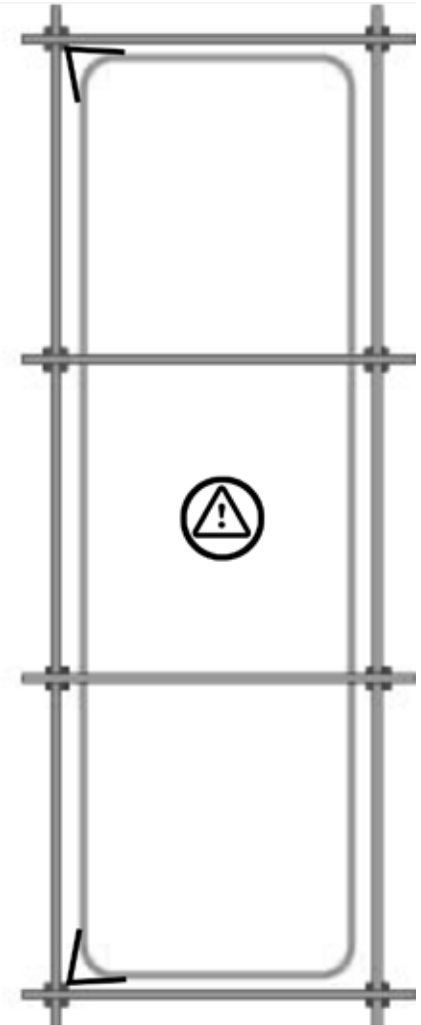

## 2

# MONTAGE BEI UNTERSCHIEDLICHEN NEIGUNGEN UND GEFÄLLEN

Kabelrutschfestigkeit: 28 kN

Widerstand der Verankerung: 35 kN

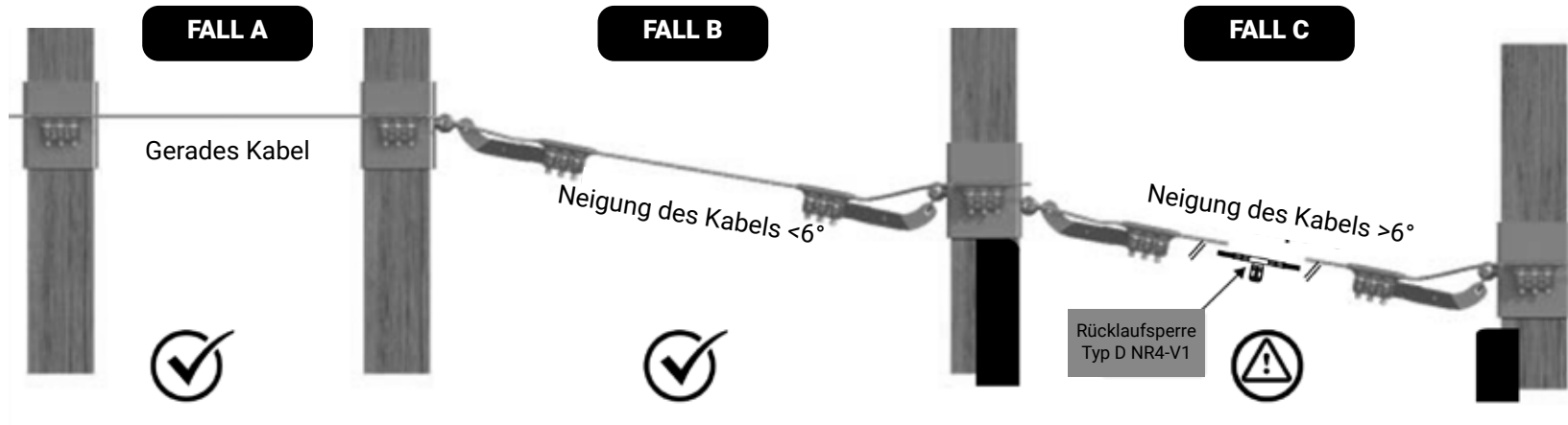

Wenn das Kabel relativ gerade verläuft, empfiehlt sich die Verwendung eines Anschlagpunkts oder eines Anschlagkeils mit direkter oder indirekter Verschraubung am Pfosten

Wenn die lifeline ein Gefälle von weniger als  $6^\circ$  aufweist, sollte ein Gelenkarm verwendet werden, der eine Änderung der Kabelneigung ermöglicht

Wir raten von Streckenabschnitten mit einem Gefälle von mehr als  $6^\circ$  ab, da der Benutzer auf den Pfosten rutschen kann. In Bereichen wo das Gefälle mehr als  $6^\circ$  beträgt, wird empfohlen, eine Polsterung an den Pfosten oder eine Vorrichtung für Abenteuerparks anzubringen, die ein Zurückgleiten vermeidet oder eine strukturelle Rücklaufsperre einzubauen.

## 3

# HÖHE DER LIFELINE

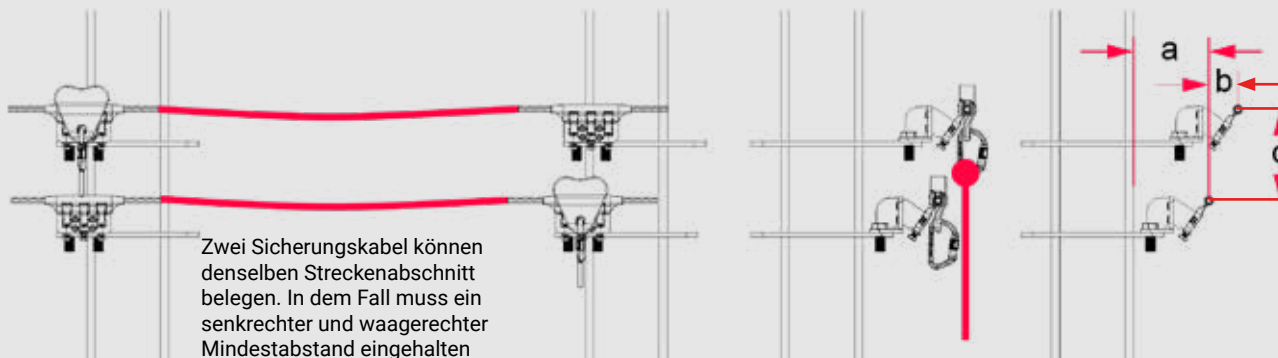

Zwei Sicherungskabel können denselben Streckenabschnitt belegen. In dem Fall muss ein senkrechter und waagerechter Mindestabstand eingehalten werden.

**a**  
Mindestabschnitt zwischen Sicherungskabel und Wand

>19cm

**b**  
Waagerechter Mindestabstand zwischen den Sicherungskabeln

>6cm

**c**  
Senkrechter Mindestabstand zwischen den Sicherungskabeln

>20cm

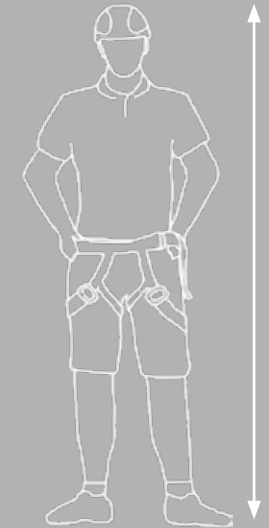

Die empfohlene Höhe für eine lifeline für Personen im Alter von 4 bis 14 Jahren ist 1.50m. Bei Strecken für Erwachsene kann die Höhe auf 2.10m oder mehr angehoben werden.

Eine verstellbare Longe wird empfohlen.

# SEILRUTSCHEN

Die maximale mit dem IMN&CLiC-iT LDV System kompatible Länge von Seilrutschen beträgt **250m**. Der erste vor dem Einstieg und der zweite am Ende der Seilrutsche.

## Bis zu 70 m Länge

Durchschnittliche Rutschfestigkeit des Kabels  
> 25 kN \*

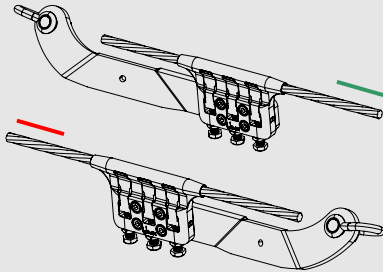

Einfacher Gelenkarm

## Bis zu 250 m Länge

Durchschnittliche Rutschfestigkeit des Kabels > 90 kN \*

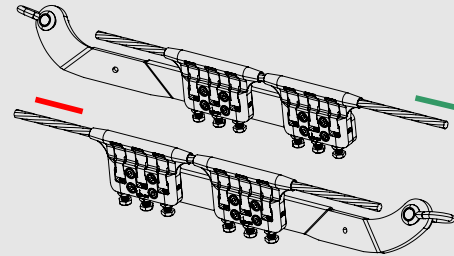

Doppelarm ohne  
Presshülse

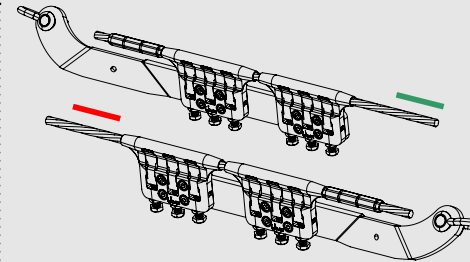

Doppelarm mit Presshülse

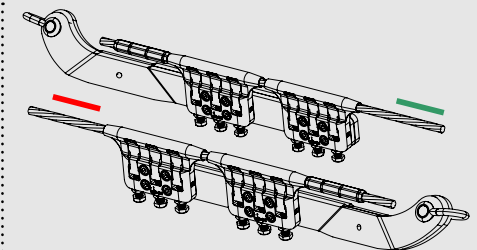

2 Doppelarmen mit  
Presshülse

### Crimpen von Seilrutschen

Insgesamt müssen 3 Crimpungen  
auf der Presshülse  
vorgenommen werden

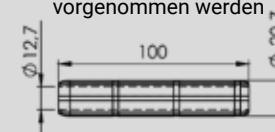

### Verbindung von 2 Doppelarmen

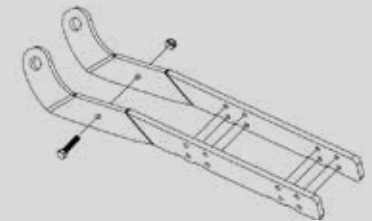

DIN 933  
Schraube  
M8x35 (min.)  
A2

x1



DIN 933 Selbst-  
blockierende  
Mutter M8  
8.8

x1



\* Diese Werte dienen der Information und können je nach Streuung der Teile, Testbedingungen und Umgebung variieren.

Artikelnummer: CR-DA-PRO



Schutz der Ankerschrauben  
bei der Ankunft der Seilbahn

Verwenden Sie bei Seilrutschen, die länger als 150 m sind, eine Rolle mit Stahlseilscheiben, um eine optimale Lebensdauer der Seilscheiben zu gewährleisten.

### EMPFOHLENES GEFÄLLE FÜR SEILRUTSCHEN MIT NYLONSCHLEIBEN:

Von 5m bis 30m  
Zwischen 2.8% und 3% Gefälle

Von 30m bis 150m  
Zwischen 2.4% und 2.8% Gefälle

## 4 SEILRUTSCHEN

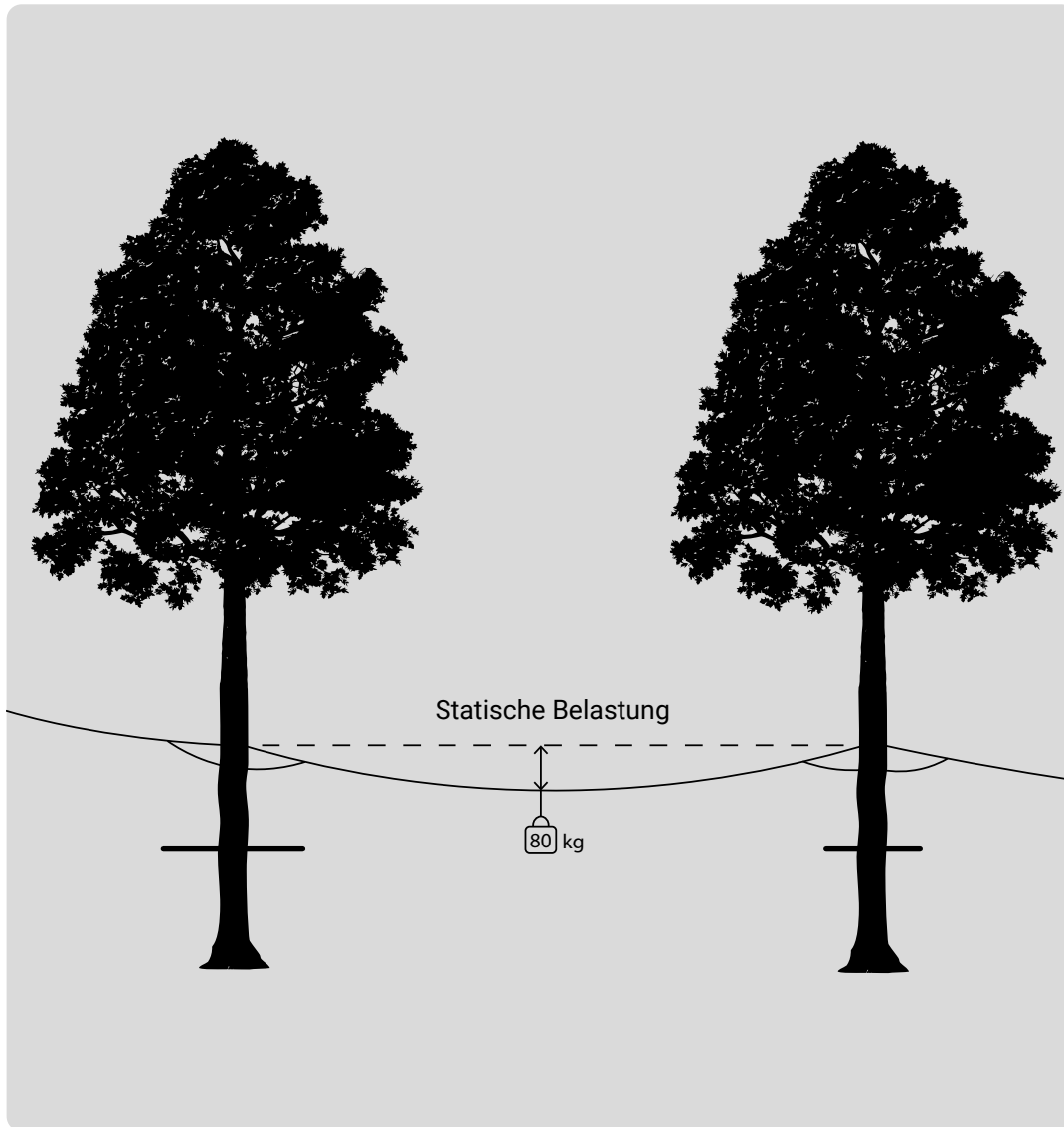

Die auf die Anschlagpunkte ausgeübten maximalen Kräfte sollten 3-mal geringer sein als der durchschnittliche Gleitwiderstand des Kabels.

Um den Wert der Spannungsspitze im Falle einer dynamischen Belastung (Sturz) auf die Sicherungsleine und die Anschlagrichtungen zu begrenzen, wird empfohlen, die Kabel so zu spannen, dass eine statische Belastung (gemessen mit einer 80kg-Messlehre, die in der Mitte der Spannweite platziert wird) von mindestens 5% der Spannweite der Sicherungsleine erreicht wird.

*Beispiel: Es wird empfohlen, eine Sicherheitsleine mit einer Spannweite von 10 m und einer statischen Durchbiegung von mindestens 50 cm zu installieren.*

**Überprüfen Sie vor der Inbetriebnahme unbedingt die Neigung der Seilrutsche.**

# 5 MONTAGE DES SEILSICHERUNGSKABELS



Diese Punkte müssen gemäß dem in dieser Anleitung enthaltenen Protokoll für die jährliche Wartung einer Messkontrolle unterzogen werden. Denken Sie daran, vor Beginn der Aktivität eine Sichtprüfung durchzuführen.

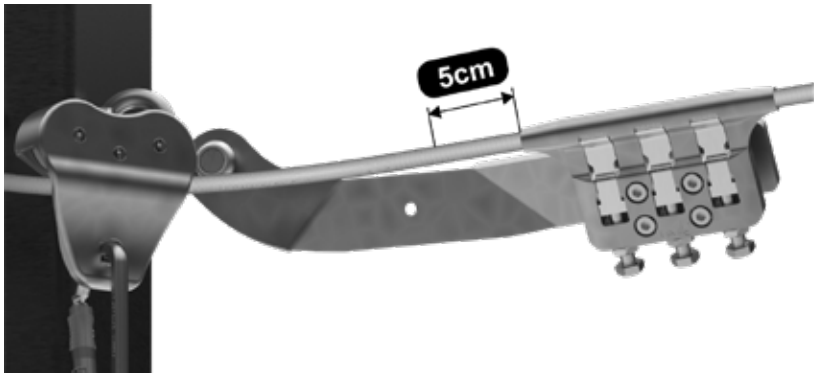

Die Distanz zum Kabeleintrittspunkt in den Anschlagpunkt muss 5cm betragen. Dabei ist die Ausrichtung des Anschlagpunktes zu beachten, damit die MSS-Vorrichtung nicht auf den Anschlagpunkt stößt. Der Abstand zwischen den zwei Punkten muss für Sichtkontrollen gekennzeichnet werden um zu prüfen, ob das Seil rutscht.

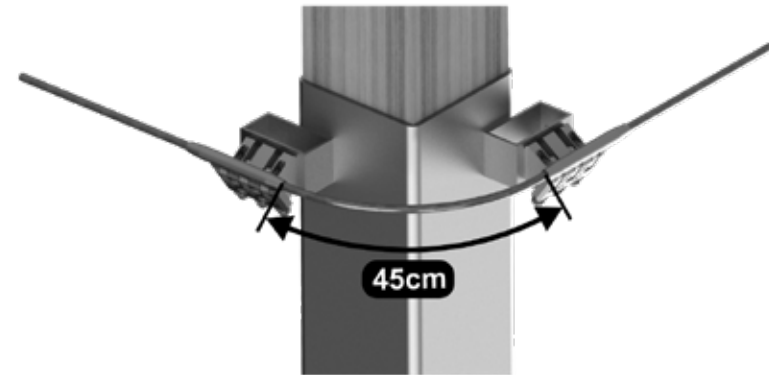

Es ist darauf zu achten, dass die Kurve des Kabels einen Mindestabstand von 15cm zum Konstruktionselement (Pfosten oder andere Parcourselemente) aufweisen muss, um mögliche Kollisionen des MSS zu vermeiden.



An Anschlagpunkten an denen die Kurve mit Hilfe von Gelenkarmen ausläuft, muss sichergestellt werden, dass alle Verbindungselemente, einschließlich der Strukturelemente, einer Mindestlast von 20Kn standhalten

Die vom Kabel beschriebene Kurve muss eine Länge von 40-45cm aufweisen, gemessen vom Ausgang des einen bis zum Eingang des nächsten Anschlagpunktes

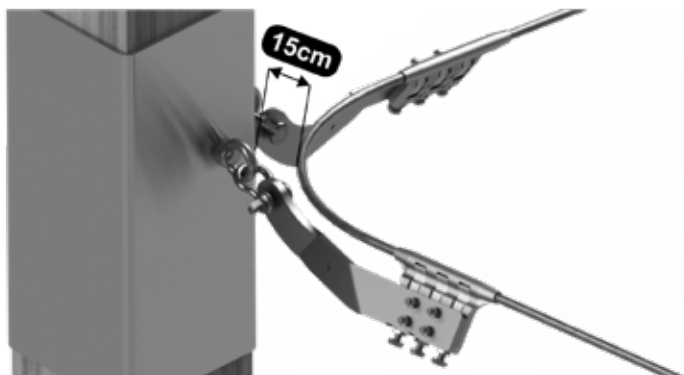

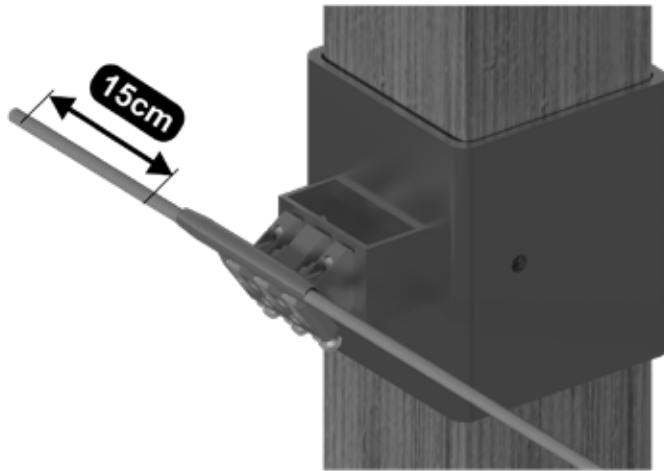

An den Endpunkten der lifeline, sowohl am Anfang als auch am Ende, müssen mindestens 15cm Kabel aus dem Anschlagzylinder frei liegen. An diesen beiden Enden muss ein zusätzlicher Anschlagpunkt angebracht werden.



Inspizieren Sie den Anfang und das Ende des Parcours um sicherzustellen, dass es keine Verschiebungen aufgrund von schlecht angezogenen Schrauben oder anderen Mängeln gibt. Für solche Prüfungen ist es hilfreich, Markierungen auf dem Kabel vorzunehmen um eventuelle Verschiebungen zu erkennen.



Die Enden des Sicherungskabels müssen mit einer wärmege schrumpften Kunststoffabdeckung geschützt werden, die sich dem Kabel anpasst. Zwischen dem Anschlagelement und der Kunststoffabdeckung muss ein Abstand von 10cm eingehalten werden.



Am Anfang und Ende der Parcoursstrecke muss eine Rücklaufsperre in entgegengesetzter Richtung angebracht werden, um das MSS zu stoppen

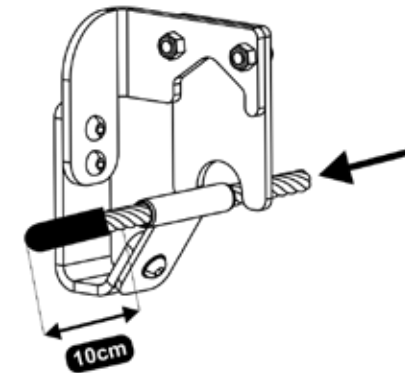

In Abschnitten, wo lifelines eine weite Kurve beschreiben, werden Stellungsregler eingesetzt, um der Strecke mehr Stabilität zu verleihen.



Bei Bauminstallationen sollte ein senkrechter Stellungsregler etwa 10cm oberhalb angebracht werden, um das Sicherungskabel korrekt zu führen

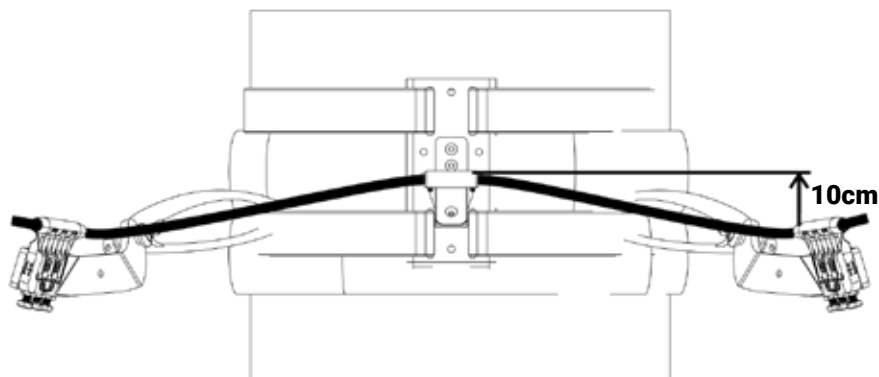

# C. HAFTUNG & ALLGEMEINE EMPFEHLUNGEN

Die Komponenten der IMN & CLiC-iT LDV Seilsicherung mit Rolle sind für Tätigkeiten bestimmt, die ein Sicherheits- und Gesundheitsrisiko darstellen. Bei der Installation und Verwendung dieses Produkts müssen die vom Hersteller in dieser Gebrauchsanweisung angegebenen Spezifikationen eingehalten werden. Darüber hinaus muss der Nutzer die im Vorfeld gegebenen Anwendungshinweise der Bediener und Instrukturen einhalten.

Kurz gesagt: Der Nutzer und der Hersteller sind für ihre eigenen Entscheidungen, Handlungen und Sicherheit verantwortlich. DEHONDT SARL & IMN haften nicht für direkte, indirekte, zufällige oder andere Folgen, die aus der Verwendung ihrer Produkte entstehen oder darauf zurückzuführen sind. DEHONDT SARL&IMN übernehmen keine Haftung, wenn die Hinweise zu Lagerung, Transport, Gebrauch, Wartung und Reinigung nicht beachtet werden.

## Bevor Sie eine Montage durchführen, stellen Sie sicher:

- Die inhärenten Risiken der Installation und des Gebrauchs zu akzeptieren
- Alle Anweisungen in dieser Anleitung zu lesen und zu verstehen
- Alle für die Installation und Nutzung der lifeline-Bauelemente spezifischen Schulungen zu erhalten
- Die Verwendung dieser Ausrüstung zu erlernen und sich mit dieser vertraut zu machen sowie sich alle Leistungsmerkmale und Anwendungsgrenzen diesbezüglich anzueignen
- Den ordnungsgemäßen Zustand der Bestandteile bei der Montage zu überprüfen
- Über die für die Installation erforderlichen Werkzeuge und Materialien zu verfügen
- Sich zu vergewissern, dass der für die Installation des Systems nötige Unterbau geeignet & tragfähig ist



Überprüfen Sie die Ausrichtung der beweglichen Ausrüstung und den allgemeinen Zustand der CLiC-iT RiDER Rolle



Bei der Wartung und Überprüfung der Elemente der lifeline muss besonders auf Stellen geachtet werden, an denen sich die Richtung ändert



Um jegliche Beschädigung zu vermeiden, lagern Sie das MSS an einem kühlen, trockenen & chemikalienfreien Ort. Vermeiden Sie unnötige UV-Bestrahlung der Vorrichtung



Dieses Produkt sollte nur von Nutzern verwendet werden, die in der Anwendung und im Erkennen der mit der Tätigkeit verbundenen Risiken geschult sind

## Stellen Sie vor der ersten Anwendung sicher, dass:

- Der Hersteller die technischen und sicherheitsrelevanten Parameter überprüft hat, um eine Qualitätssicherung für den Kunden zu gewährleisten
- Sie über die Persönliche Schutzausrüstung (PSA), die im Rahmen dieser Aktivität unerlässlich ist, verfügen
- Sie alle Gebrauchs- und Sicherheitshinweise in dieser Anleitung gelesen haben
- Sie im Vorfeld die Schulung und das Einführungsbriefing des Herstellers erhalten haben

Die Nichteinhaltung dieser Anweisungen kann zu schweren körperlichen oder tödlichen Verletzungen führen.

Wenn dieses Produkt als Neuware in einem anderen Land weiterverkauft wird, muss diese Anleitung in die Sprache des Ziellandes übersetzt werden.



## 1 ZUSÄTZLICHE INFORMATIONEN

- Die Temperatur für Gebrauch und Lagerung sollte zwischen -10 und +50°C liegen. Außerhalb dieses Temperaturbereichs könnte die Bruchfestigkeit des Produkts beeinträchtigt werden
- Vermeiden Sie Reibungen an abrasiven und scharfen Stellen, die das Produkt beschädigen könnten
- Feuchte oder unter Frosteinwirkung stehende Ausrüstung hat verminderte technische Eigenschaften. Die Produkte müssen jährlich, von einem mit einer durch die SARL DEHONDT & IMN vorherigen schriftlichen Zertifizierung ausgestatteten Fachmann, gründlich überprüft werden. Es ist verboten, diese Produkte ohne vorherige Schulung und schriftliche Zertifizierung durch SARL DEHONDT & IMN selbst zu verändern oder zu reparieren

## 2 ACHTUNG

- Das Ausüben von Aktivitäten in der Höhe unter Verwendung von PSA, ist, unabhängig von der verwendeten Sicherheitsausrüstung, eine risikoreiche Aktivität. Jeder Sturz kann zu schweren oder tödlichen Verletzungen führen
- Neben anderen Risiken gehört auch das Strangulieren zu den mit dieser Tätigkeit einhergehenden Risiken
- Viele Faktoren müssen berücksichtigt werden und tragen letztendlich dazu bei, das Strangulationsrisiko zu erhöhen oder zu senken, darunter u. a.:

- Material: Konzept des Abenteuerparks, Wahl der PSA
- Betrieb: Anpassung der PSA an den Teilnehmer, Schulung des Personals, Briefing, Aufsicht, Qualität der Rettung/Evakuierung

## 3 SCHULUNG DES PERSONALS

Alle Mitarbeiter müssen sich ihrer Verantwortung für die Bereitstellung einer sicheren Umgebung bewusst sein. Sie müssen in Hilfs- & Rettungstechniken sowie in Informations- und Einweisungsmethoden angemessen geschult sein.

Alle Mitarbeiter müssen regelmäßig eine professionelle Schulung erhalten, in der alle notwendigen Informationen für den reibungslosen Betrieb des Parks vermittelt werden.

Beurteilungen der Personalkompetenz zur Durchführung von Rettungsverfahren und Kundeneinweisungen sollten regelmäßig durchgeführt werden. Das Bewusstsein für alle mit dem Park verbundenen Gefahren, muss durch den Ausbilder und das Rettungsteam geschärft werden.

Das Personal muss alle potentiellen Gefahren kennen, die mit der Nutzung von Sicherheitssystemen verbunden sind, und wissen, wie einzelne Komponenten interagieren.

Das Personal muss ein offenes Ohr für den Kunden haben und bei Bedarf zur Verfügung stehen.

## 4 AUFSICHT

Das Personal muss wachsam sein, am Lernprozess teilnehmen und Erfahrung in der Beaufsichtigung von Parcours-Strecken haben. Es muss eine zuverlässige Aufsicht über alle Parcours-Bereiche gewährleistet sein. Das Rettungsteam muss vorbereitet und in der Lage sein, in Notfällen schnell zu reagieren und einen problemlosen und schnellen Zugang zum Gesamt-Parcours haben. Alle Instruktoren müssen ein Hebesystem oder eine Hebevorrichtung bei sich führen, nicht nur die Rettungskräfte oder das Rettungsteam. Teilnehmer, die während des Briefings auf Schwierigkeiten gestoßen sind, sollten eine zusätzliche verbale wie körperliche Unterstützung und Hilfe erhalten. Teilnehmer sollten auf einem Parcours nicht alleine gelassen werden. Eine verstärkte Aufsicht sollte eingerichtet werden, wenn die Teilnehmer mit besonderen Umständen konfrontiert werden (Seilrutsche, Tarzansprung, usw.).

# D. KONTROLL- UND WARTUNGSBLATT

Die Ausrüstung muss nach jedem Gebrauch und in regelmäßigen Abständen funktional überprüft werden. IAlle 12 Monate muss ein Kontrollbericht ausgefüllt werden, sowie nach jedem relevanten Ereignis in der Anlage (Schocks, Rettungen, abrupte Änderungen der Umgebungsbedingungen, strukturelle Änderungen der Anlage...). Lesen und verwenden Sie folgendes Wartungsblatt, um die Inspektion der Anlage durchzuführen:

**HERSTELLER:**

**SARL DEHONDT CLiC-iT**  
5 rue des Terres (Cellule 7)  
51420 CERNAY-LES-REIMS (France)

**INSTALACIONES EN MEDIO NATURAL S.L**  
Avda Mairena del Aljarafe, N° 34-B  
CP 41110 Bollullos de la Mitación, Sevilla (Spain)

**NAME DER ANLAGE :**

Identifikation des Betreibers:  
Modell:  
Adresse:  
Umsatzsteuer-Identifikationsnummer:  
Modell:  
Seriennummer:  
Kaufdatum:  
Datum der Erstanwendung:

				<b>1</b> Überprüfen Sie, ob die Seriennummer des MSS und des Anschlagpunktes lesbar ist
				<b>2</b> Überprüfung des MSS-Verschleißes mithilfe von Kontrolllupen ref. DAS449 (freier Raum zwischen Verriegelungsteil und der Platte 7,5 < x < 8,7 mm)
				<b>3</b> Überprüfen Sie, ob die Rollen des MSS ordnungsgemäß funktionieren
				<b>4</b> Überprüfen Sie, ob Komponenten von vorgeschriebener Qualität verwendet werden und ob die für die Installation verwendeten Werkzeuge geeignet sind
				<b>5</b> Überprüfung aller Komponenten vor der Installation auf ihren ordnungsgemäßen Zustand
				<b>6</b> Überprüfen Sie, ob der IMN&CLiC-iT LDV-Anschlagpunkt keine Verformungen aufgrund von Stößen, durch Überlastung der Schraubstellen und der Durchführung des Sicherheitskabels erlitten hat
				<b>7</b> Korrosionsprüfung sämtlicher MSS-Bauteile
				<b>8</b> Korrosionsprüfung aller installierten IMN&CLiC-iT LDV-Elemente (Anschlagpunkte, Gelenke, Rücklaufsperrn...)
				<b>9</b> Überprüfung von eventuellen Kabelverschiebungen am Anfang und Ende der für Seilrutschen eingerichteten Doppelarme
				<b>10</b> Überprüfung der M10 Schrauben im LDV-Anschlagpunkt (=40N*m) auf eventuelles Lösen
				<b>11</b> Überprüfung einer eventuellen Kabelverschiebung an den Verbindungspunkten mit den Kabelverbindern
				<b>Nach Montage der IMN&amp;CLiC-iT RiDER Vorrichtung müssen Sie überprüfen, dass:</b>
				<b>12</b> Die Verriegelung der CLiC-iT RiDER Rolle beim Ein- und Aushängen des Karabiners ordnungsgemäß funktioniert
				<b>13</b> Die Seilrolle gleichmäßig und reibungslos durch die IMN&CLiC-iT RiDER LDVAnschlagpunkte läuft
				<b>14</b> Es zu keiner Kollision mit der Struktur kommt und die in dieser Anleitung beschriebenen Maßvorgaben eingehalten werden
				<b>15</b> Überprüfung der Wirksamkeit von Rücklaufsperrn: keine Verformung oder Verschiebung
<b>GUTER ZUSTAND</b>	<b>ACHTUNG</b>	<b>ZUSTAND KORRIGIEREN</b>	<b>BETRIEB-SUNFÄHIG</b>	

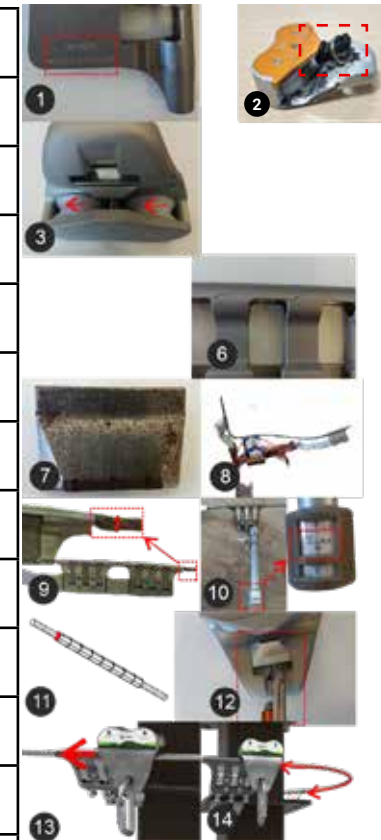

MSS bezieht sich auf die CLiC-iT RiDER Rolle



1

Überprüfen Sie, ob die Seriennummer des MSS und des Anschlagpunktes lesbar ist



2

Überprüfen des MSS auf Verschleiß (freier Raum zwischen Verriegelungsteil und der Platte  $7,5 < x < 8,7$  mm)



3

Überprüfen Sie, ob die Rollen des MSS ordnungsgemäß funktionieren



6

Überprüfen Sie, ob der IMN&CLiC-iT LDV-Anschlagpunkt keine Verformungen aufgrund von Stößen, durch Überlastung der Schraubstellen und der Durchführung des Sicherheitskabels erlitten hat



7

Korrosionsprüfung sämtlicher MSS-Bauteile



8

Korrosionsprüfung aller installierten IMN&CLiC-iT LDV-Elemente (Anschlagpunkte, Gelenke, Rücklaufsperrern...)



9

Überprüfung von eventuellen Kabelverschiebungen am Anfang und Ende der für Seilrutschen eingerichteten Doppelarme



10

Überprüfung der M10 Schrauben im LDV-Anschlagpunkt (=40N\*m) auf eventuelles Lösen

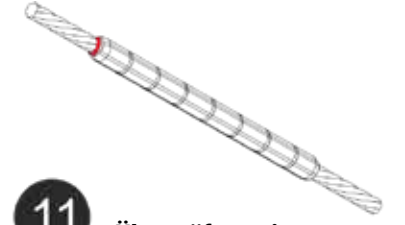

11

Überprüfung einer eventuellen Kabelverschiebung an den Verbindungspunkten mit den Kabelverbindern



12

Die Verriegelung der CLiC-iT RiDER Rolle beim Ein- und Aushängen des Karabiners ordnungsgemäß funktioniert



Die Seilrolle gleichmäßig und reibungslos durch die IMN&CLiC-iT RiDER LDV-Anschlagpunkte läuft



14

Es zu keiner Kollision mit der Struktur kommt und die in dieser Anleitung beschriebenen Maßvorgaben eingehalten werden

## Installationshistorie (Abbau, Austausch, umweltbedingte Unfälle, Reparaturen...)

Beschreibung

Date

Beschreibung	Date

Kommentare zu den Nutzungsbedingungen und zur Benutzerfreundlichkeit des Produkts:

Wartungsbefund:

**GÜNSTIG**

**UNGÜNSTIG**

**ÜBERPRÜFT VON:**

**FIRMENNAME:**

**UNTERSCHRIFT:**

**NÄCHSTES KONTROLLDATUM:**

\_\_\_/\_\_\_/\_\_\_

**Datum:**