

1. Composants

DCM LIGNE DE VIE CONTINUE

CE 0082

EN 17109:2020

1.1 Le crochet

Ref: DAS670

Charge maximale : 22 kN

Fabriqué en aluminium forgé



Poids : 250g
Dimensions :

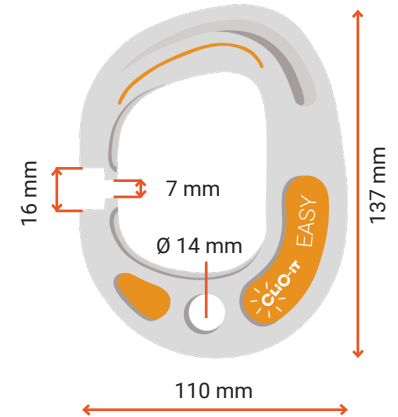

1.2 Les platines

Fabriquées en acier inoxydable 316L, les platines permettent de relier les ateliers entre eux sans rupture de la ligne de vie.

a) Platine de départ et d'arrivée

A utiliser au départ de chaque parcours pour engager son crochet dès le sol en toute sécurité.

Poids : 1340g

Dimensions :

Ref: DAS671

Ref: DAS671_US*

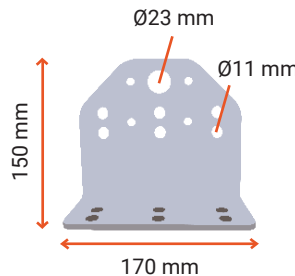

b) Positionneur

Les positionneurs guident les câbles de ligne de vie aux points où la résistance structurelle fournie par un ancrage n'est pas requise.

Ref: DAS675

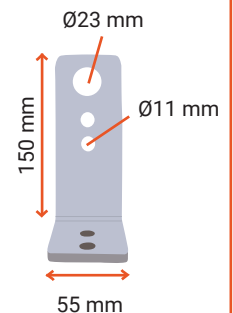

c) Platines de liaison

Atelier jusque 20 mètres

Charge maximale : 10 kN

Ref: DAS673S

Poids : 460g

Dimensions :

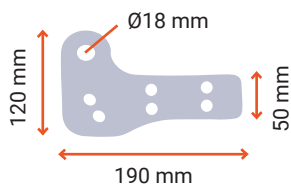

Ref: DAS673S_US*

Poids : 460g

Dimensions :

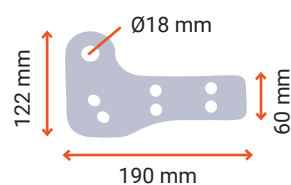

Ref: DAS673L*

Poids : 800g

Dimensions :

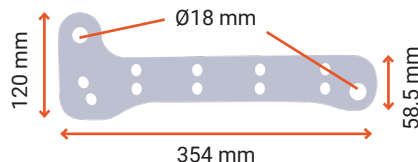

Atelier ou tyrolienne jusque 150 mètres

Charge maximale 1 câble : 16 kN
2 câbles : 10kN

Ref: DAS672

Poids : 800g

Dimensions :

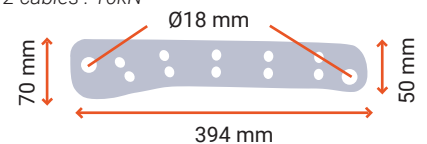

Ref: DAS672_US*

Poids : 800g

Dimensions :

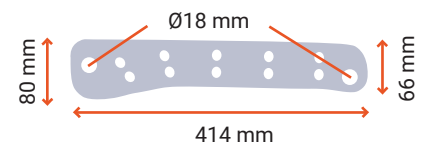

d) Croix de bifurcation / évacuation

Charge maximale > 17 kN

Permet de contourner un obstacle ou d'évacuer. Elle se comporte comme un aiguillage mais ne nécessite aucune manipulation.

Ref: DAS674

Poids : 710g

Dimensions :

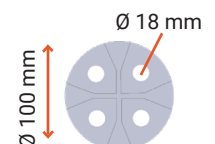

*Jusqu'à épuisement des stocks, puis remplacé par DAS673S
*Uniquement disponible aux USA

2. Traçabilité & marquage

2.1 Recto

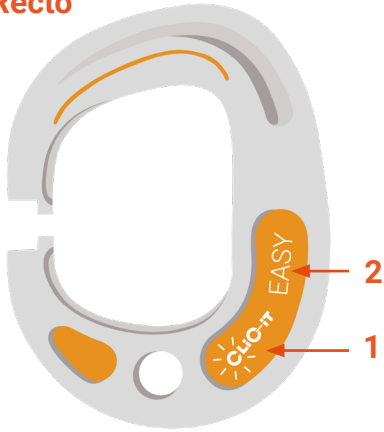

2.2 Verso

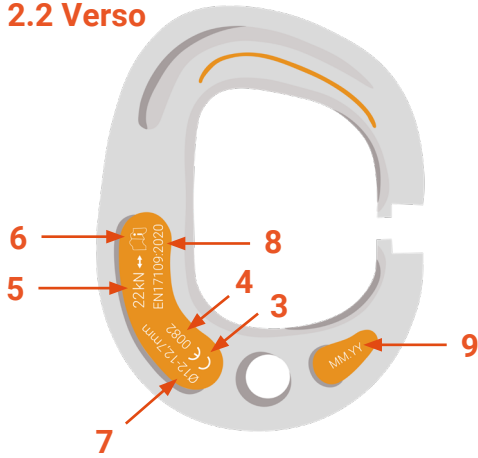

3. Installation et compatibilité

3.1 Générique

1 Câble en acier standard 7x19 galvanisé EN 13411

Ø 12 mm OU Ø 12,7 mm

Ne pas utiliser un autre type de câble

2



25 Nm

OU



65 Ft.Lbs.

STD 12 mm
Ref: DAS593-12

Crosby G-450
1/2"*

Tyrolienne
MAX 150M

Tyrolienne
MAX 150M



Manille CMU2T MR
axe boulonné goupillée

Ref: CR-MLA

Maillon rapide
grande ouverture

Ref:

Ø7mm : DAS681
Ø10mm : DAS682
Ø7 mm or Ø10 mm

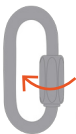

2,5 Nm (pour
maillon rapide 7mm)

7 Nm (pour
maillon rapide 10mm)



Ecrou borgne
M10
Ref: DAS687

OU



Ecrou borgne
1/2"*

3

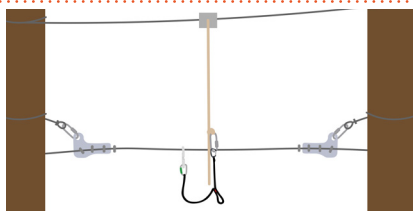

3.2 Le Crochet

Composants

Ensemble

+



Ø 7 mm

ou

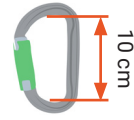

Am'D PIN-LOCK
PETZL
Ref: CR-PL-PE

=

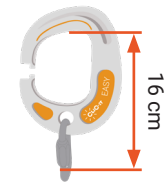

16 cm

ou

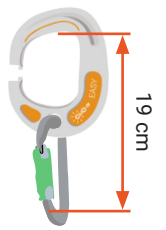

19 cm

+

Longe plate cousue

Longueur totale

Référence	Dim.
DAS060EL-CIL-55	55cm
DAS060EL-CIL-70	70cm
DAS060EL-CIL-90	90cm
DAS060EL-CIL-110	110cm



Dim.

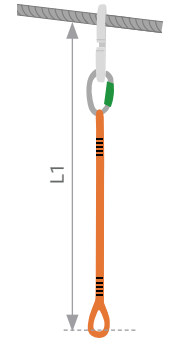

L1

ou

Longe double corde

Longueur totale

Référence	Dim.
DAS683	68-93cm
DAS684	93-118cm



+



Mousqueton
DJINN PETZL
Ref DAS686

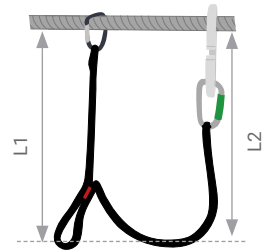

L1

L2

ou

Longe double plate Y

Longueur totale

Référence	Dim.
DAS685	76-100cm



+



Poulies
C-ZIP LOCK

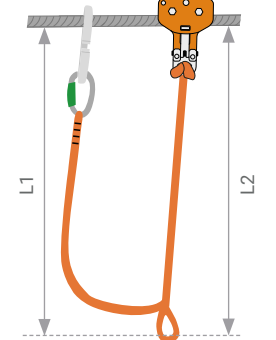

L1

L2

Montage système complet crochet + longe

Type longe	Référence	L1 (cm)		L2 (cm)
		Am'D PIN-LOCK	Maillon rapide	
Plate simple	DAS060EL-CIL-55	71	74	
	DAS060EL-CIL-70	86	89	
	DAS060EL-CIL-90	106	109	
	DAS060EL-CIL-110	126	129	
Corde double	DAS683	66	63	105
	DAS684	91	88	106
Plate double	DAS685	78	75	93

— brin tirant —

— brin mort —

3.3 Platine de départ et d'arrivée

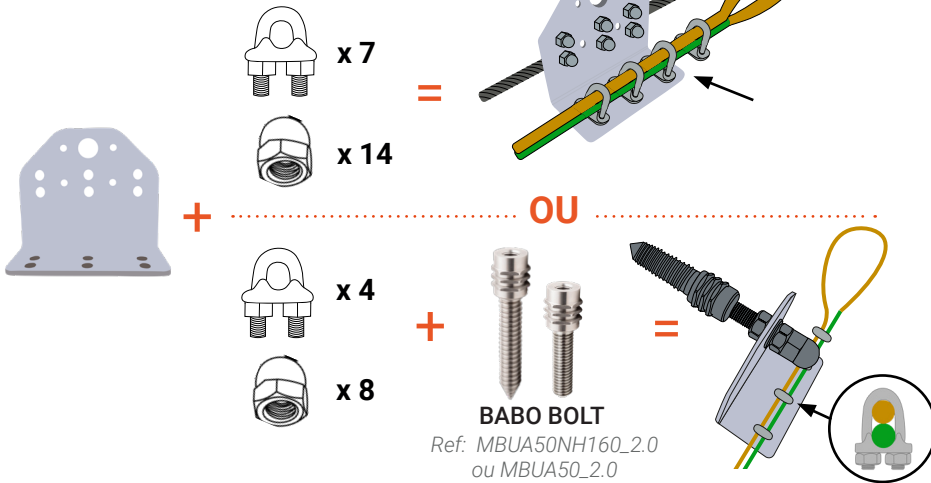

3.6 Positionneur

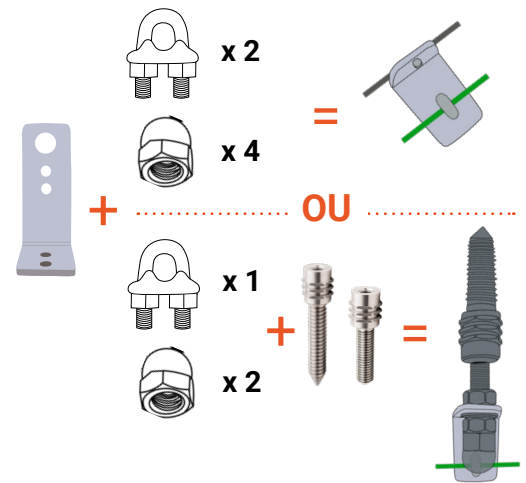

3.4 Platine de liaison 20m

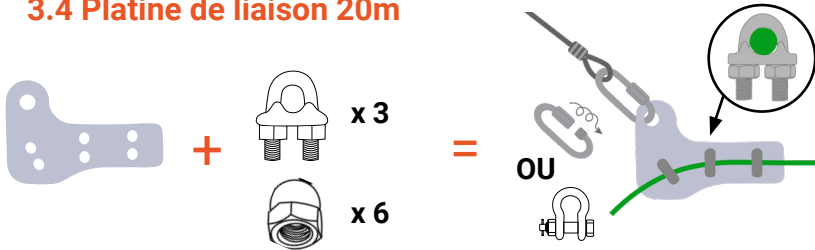

3.5 Platine de liaison jusqu'à 150m

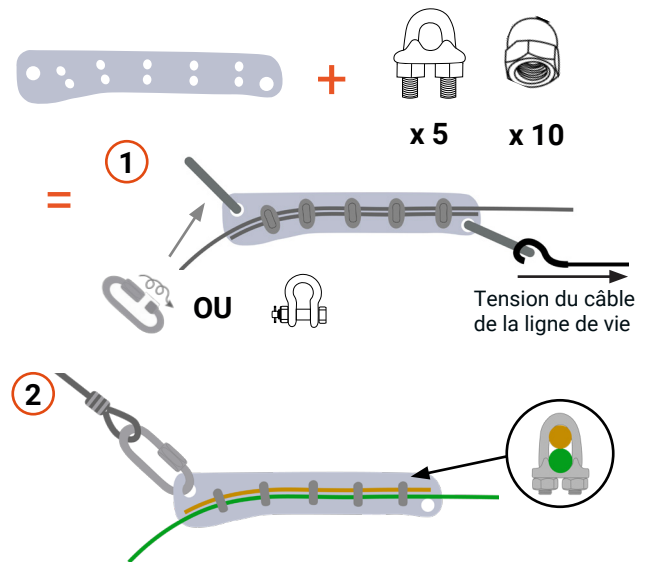

3.6 Rabouter 2 câbles

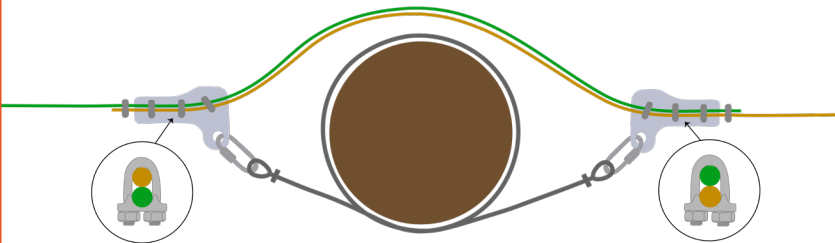

3.7 Recommandations de montage

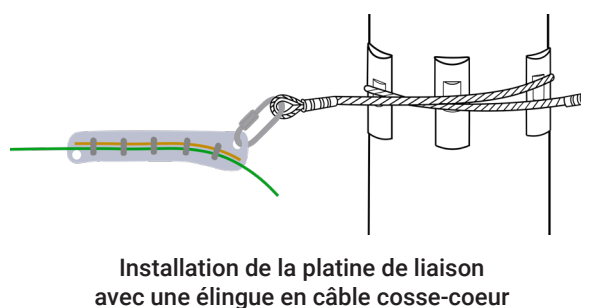
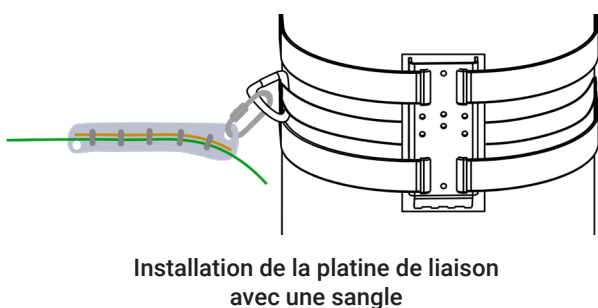
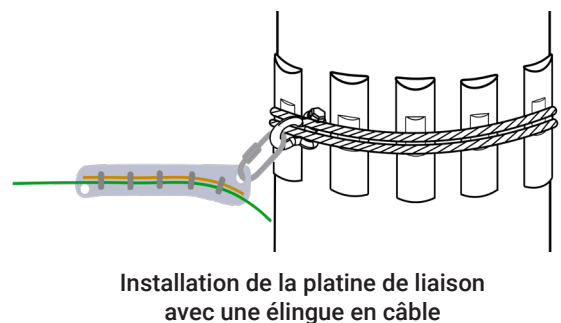
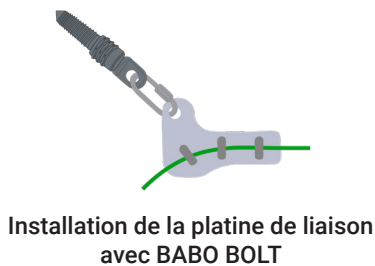

3.8 Croix de bifurcation / d'évacuation

1



=

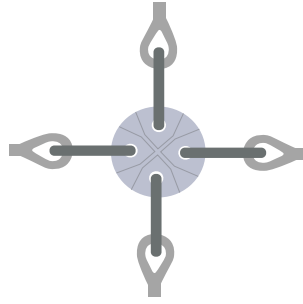

Montages interdits

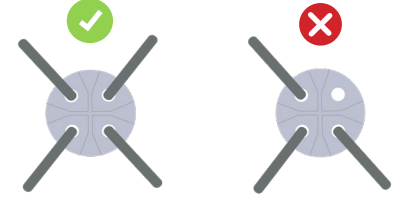

2

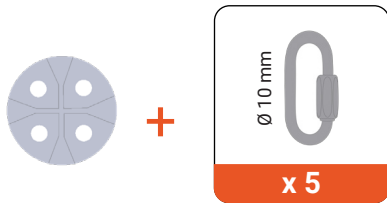

+



=

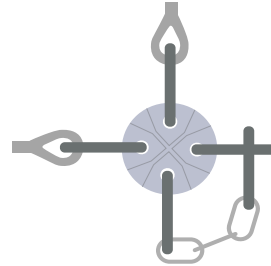

Normes de montage :

EN 15567-1:2015
Standards ACCT

4. Utilisation

1 Engager le crochet

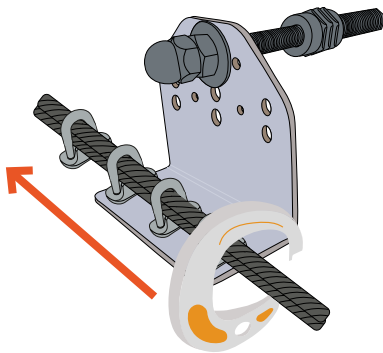

2 Passer le crochet sur le câble



3 Passer les platines



4 Passer la croix de bifurcation / d'évacuation

Changer d'atelier

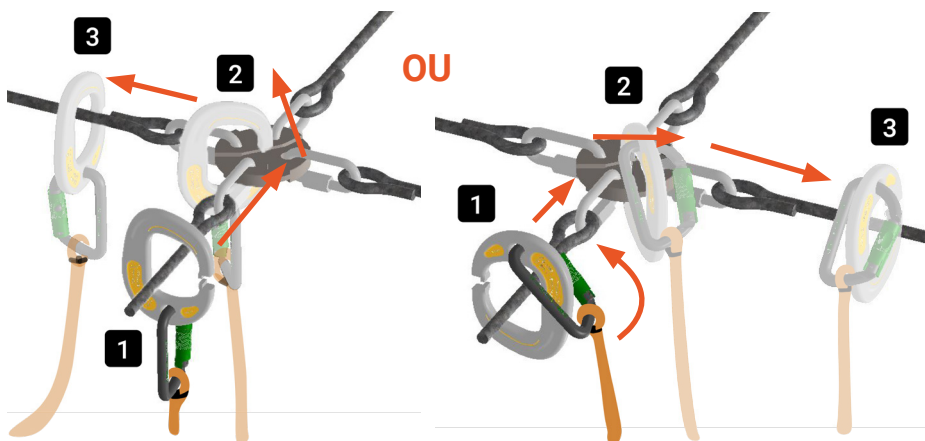

Evacuer

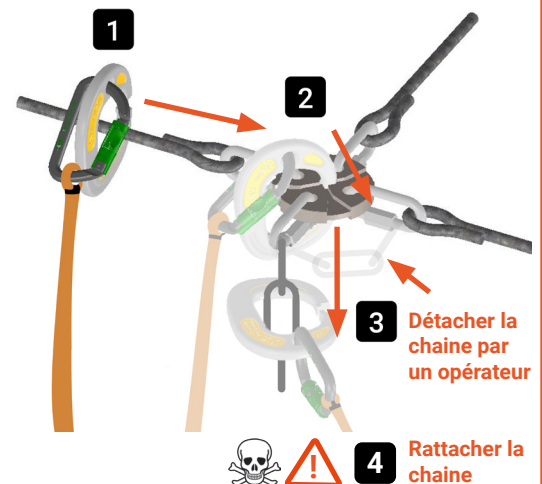

5. Contrôle

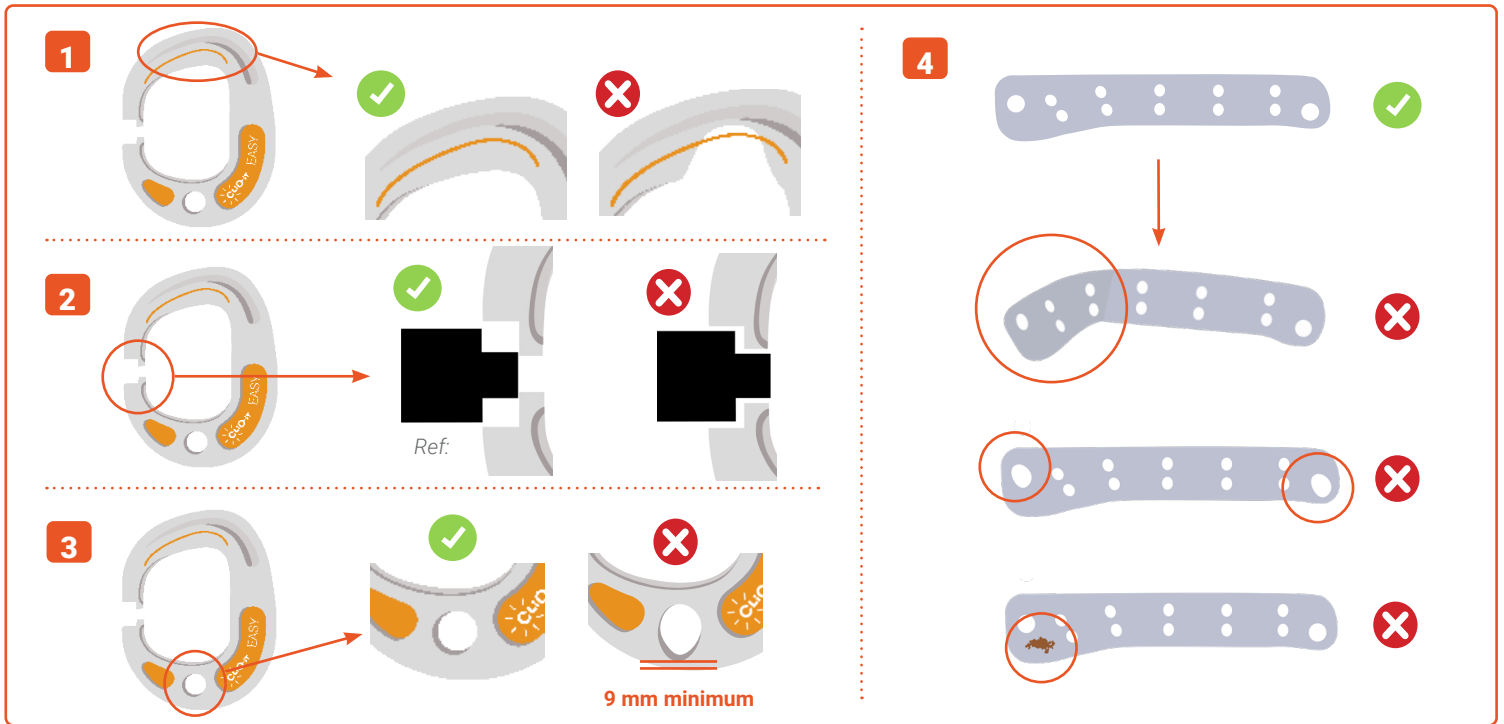

6. Informations complémentaires

① **Température d'utilisation** / Operating temperature
 50°C / -10°C

② **Précautions d'usage** / Precautions for use

③ **Nettoyage** / Cleaning

④ **Séchage** / Drying

⑤ **Stockage - Transport** / Storage - Transport

⑥ **Modification Réparation** / Modification - Repair

Examen périodique et historique des réparations

Periodic inspection and repair log

Date Date	Motif / Reason (examen périodique ou réparation) (periodic inspection or repair)	Défauts remarqués, réparations effectuées ainsi que tout autre information pertinente Observed defects, repairs carried out, and any other relevant information	Nom & signature de la personne compétente Competent person's name and signature	Date du prochain examen périodique prévu Date for the next scheduled periodic inspection

Date de fabrication : Manufacturing date	
Date de péremption : Expiration date	
Date d'achat : Purchase date	
Date de première utilisation : Date of first use	
Autre information pertinente : Other relevant information	

N° individuel d'identification :
Individual identification number

Fabricant / Manufacturer

DEHONDT SARL

Adresse : 5 rue des Terres - Cellule 7

51420 CERNAY-LES-REIMS

Téléphone : 03.26.47.11.34

E-mail : contact@cllic-it.eu

La déclaration UE de conformité est disponible sur :
EU declaration conformity are available on : www.cllic-it.eu

AVERTISSEMENT

Les activités impliquant l'utilisation de ce produit sont par nature dangereuses. Cette notice d'utilisation contient des informations importantes, une carte de contrôle et une preuve d'inspection. Avant l'utilisation de ce produit, la notice doit avoir été lue et son contenu compris. La notice doit être conservée avec le produit pendant sa durée de vie. Les photos de cette notice sont non contractuelles. Lire attentivement les notices accessoires.
En cas de doute, contacter impérativement la SARL DEHONDT.

1. Description du produit

Ce produit est un équipement de protection individuelle (EPI) contre les chutes en hauteur.
 Ce produit est un équipement de protection individuelle (EPI) conçu pour les activités de loisir en hauteur (Parcs acrobatiques en hauteur - PAH) suivant le Règlement EPI 2016/425 conforme à la norme EN17109:2020. Ce produit est un dispositif de connexion mobile de catégorie de sécurité E. Poids max. de l'utilisateur : 140kg

2. Tracabilité et marquage

Signification du marquage
 Référence des directives appliquées / Nom et adresse de l'organisme notifié intervenant dans la phase de conception des EPI :

- (1) Recto :
1. Marque commerciale
 2. Modèle
- (2) Verso :
3. Conformité au Règlement EPI 2016/425. La déclaration EU de conformité est disponible sur www.clic-it.eu
 4. Numéro de l'organisme en charge du contrôle de fabrication de l'équipement :
 APAVE SA
 6 rue du Général Audran - 92412 COURBEVOIE cedex - France
 Organisme notifié intervenant pour l'examen UE de type et en charge de la certification de l'équipement : APAVE SA (0082)
 5. 22 kN : Résistance statique du produit garantie au moment de la fabrication et validée lors de l'examen UE de type
 6. Lire attentivement la notice avant utilisation du produit
 7. Diamètre de câble autorisé : 12-12,7mm
 8. EN17109:2020: Norme applicable
 9. MM.YY : mois et année de fabrication qui constituent le N° de lot

3. Installation et compatibilité

3.1 Générique

1. Les éléments de parcours du CLIC-IT EASY sont compatibles avec des câbles de ligne de vie de \varnothing 12 mm et \varnothing 12,7 mm
- 2.
- Les serre-câbles compatibles sont les standard 12mm (ref DAS593-12) et Crosby G-450 1/2" (uniquement disponible aux USA). Les serre-câbles standard 12mm doivent être serrés à 25 Nm et les Crosby à 65 Ft.Lbs
- Le maillon rapide compatible avec le crochet CLIC-IT EASY est un maillon rapide \varnothing 7mm (ref DAS681) qui doit être serré à 2,5 Nm. Le maillon rapide compatible avec les platines CLIC-IT EASY est un maillon rapide \varnothing 10mm (ref DAS682) qui doit être serré à 7 Nm.
- Les écrous borgnes compatibles sont l'écrou borgne \varnothing 12mm (ref DAS687) et l'écrou borgne 1/2" (disponible uniquement aux USA)
- La manille compatible est la manille CMU2T MR axe boulonné goupillée (ref CR-MLA)
 3. Pour les ateliers roulants et sauts, utiliser une deuxième longe plus courte équipée d'un connecteur, afin de limiter la hauteur de chute éventuelle.

3.2 Le crochet

Le montage du crochet se fait avec :

- Un maillon grande ouverture \varnothing 7mm OU un mousqueton Am'D PIN-LOCK PETZL conforme EN12275:2013 (ref CR-PL-PE)
- + Une longe simple plate cousue conforme EN17109:2020 (DAS060EL-CIL) OU une longe corde double asymétrique conforme EN17109:2020 (adulte ref DAS683 et enfant ref DAS684) OU une sangle double conforme EN17109:2020 (DAS685)
- + Un mousqueton conforme EN12275:2013 accroché à la ligne de vie (ref DAS686) OU raccordé à une poulie conforme EN17109:2020

Se référer aux notices des composants cités : longes, mousquetons, maillon rapide.

Pour tout autre montage, nous contacter.

3.3 Platine de départ et d'arrivée

La platine de départ doit être fixée :

- Au câble de ligne de vie existant à l'aide de 7 serre-câble standards 12mm (ref DAS593-12) ou 7 Crosby G-450 1/2" et 14 écrous borgnes
- OU
- A l'aide du BABO BOLT avec 4 serre-câble standards 12mm (ref DAS593-12) ou 4 Crosby G-450 1/2" et 8 écrous borgnes

3.4 Platine de liaison 20m

La platine de liaison 20m doit être fixée à l'aide de 3 serre-câble standards 12mm (ref DAS593-12) ou 3 Crosby G-450 1/2" et 6 écrous borgnes et 1 maillons rapides grande ouverture \varnothing 10mm (ref DAS682) ou une manille CMU2T MR axe boulonné goupillée (ref CR-MLA)

3.5 Platine de liaison jusqu'à 150m

La platine de liaison 150m doit être fixée à l'aide de 5 serre-câble standards 12mm (ref DAS593-12) ou 5 Crosby G-450 1/2" et 10 écrous borgnes et 2 maillons rapides grande ouverture \varnothing 10mm (ref DAS682) ou 2 manilles CMU2T MR axe boulonné goupillée (ref CR-MLA)

1. Le maillon rapide se trouvant à l'extrémité droite de la platine de liaison doit être utilisé pour la tension du câble grâce à un appareil adapté
2. Une fois le câble tendu, retirer ce deuxième maillon rapide. Il ne reste donc plus qu'un sur l'installation finale.

Il est impératif de monter les platines avec deux câbles : celui de la ligne de vie doit en dessous du premier. Le câble de ligne de vie ne doit pas être pincé par le serre-câble.

3.6 Positionneur

Le positionneur doit être mis en place à l'aide de 2 serre-câble standard 12mm (ref DAS593-12) et 4 écrous borgnes OU avec le BABO BOLT + un serre-câble standard et 2 écrous borgnes.

3.7 Recommandations de montage

Exemples de montages : liste non-exhaustive

3.8 Croix de bifurcation / évacuation

1. La croix de bifurcation doit être fixée avec 4 maillons rapide grande ouverture \varnothing 10mm accrochés aux câbles de la ligne de vie
2. Un 5e maillon rapide permet l'ajout de la chaîne d'évacuation.

Montages interdits

La croix de bifurcation doit être fixée avec 4 maillons rapide grande ouverture \varnothing 10mm. La sécurité de l'utilisateur est mise en danger s'il manque un ou plusieurs maillons.

Avant toute utilisation

Vérifier que le crochet ne présente pas de défaut visuel, aucune déformation, fissure, corrosion, usure. Vérifier le bon verrouillage à la longe.
 Vérifier que les platines et la croix de bifurcation ne soient pas endommagées et le bon serrage des serre-câbles.

4. Utilisation

1. Engager le crochet au sol : glisser le crochet sur la platine de départ, l'attache du crochet doit être positionné vers le sol.
2. Passer le crochet sur le câble : le crochet doit être utilisé avec le point d'attache vers le sol
3. Passer les platines : glisser le crochet sur les platines grâce à l'ouverture.
4. Passer la croix de bifurcation : le crochet avec le point d'attache vers le sol permet de passer la croix de bifurcation vers l'atelier A.
 Si l'on veut aller vers l'atelier B (ou possibilité d'évacuation), il faut retourner le crochet afin d'avoir le point d'attache vers le haut. Le passage de la croix de bifurcation est ainsi fluide.
 Pour évacuer le crochet, dévisser le maillon rapide et le resserrer à la clé. Vérifier le bon serrage afin d'éviter tout risque de chute.
 Si avec l'utilisation d'une poulie, décrocher la poulie avant la platine et la rattacher à la ligne de vie directement après la platine.
 Afin d'éviter que l'utilisateur ne se retrouve détaché sur le parcours, veillez à ce qu'il connecte bien ses longes à la ligne de vie au début du parcours.

5. Contrôle

1. Contrôler l'usure du crochet dans sa partie haute. L'usure ne doit pas dépasser le témoin d'usure.
2. Contrôler l'ouverture du crochet à l'aide du gabarit de contrôle DAS679
3. Contrôler l'usure du point d'attache
4. Contrôler toute déformation, usure, fissure ou corrosion des platines, manilles, maillons

Pendant l'utilisation

Un seul utilisateur par crochet.
 Pour limiter le frottement sur le câble lors des tyroliennes, poser le crochet sur la poulie

6. Informations complémentaires

1. Température d'utilisation

Les températures d'utilisation et de stockage doivent être comprises entre -10 et +50°C.

En dehors de cette plage de température, la résistance du produit pourrait être affectée.

2. Précautions d'usage

Éviter tout frottement sur des zones abrasives ou tranchantes qui pourraient endommager le produit. Éviter le contact avec des produits chimiques

3. Nettoyage du crochet

Nettoyer avec un chiffon doux.

4. Séchage

Tout équipement humide doit être séché dans un endroit sec et aéré à distance de toute source de chaleur directe. Un équipement humide ou qui a subi l'action du gel a des caractéristiques techniques réduites.

5. Stockage et transport

Stocker et transporter dans un endroit frais et sec, à l'ombre. Éviter l'exposition inutile aux UV. Stocker et transporter sans contraindre mécaniquement le produit. Stocker dans un endroit ventilé.

6. Révision - Modification - Réparation

Ce produit doit être contrôlé de manière approfondie tous les ans par un professionnel habilité conformément à la procédure de vérification. Il est interdit de modifier ou réparer vous-même ce produit.

Durée de vie

La durée de vie correspond à la durée de stockage + durée d'utilisation.
 Durée de stockage : dans de bonnes conditions de stockage, ce produit peut être entreposé pendant 5 ans avant première utilisation sans affecter sa future durée d'utilisation. **Le stockage et le vieillissement dû à l'utilisation du produit peut réduire sa résistance.** Durée d'utilisation : illimitée jusqu'à un usure trop importante.

Un produit doit être immédiatement retiré de l'utilisation ou mis au rebut si :

- Usure par le câble dépassant le témoin d'usure
 - Usure de l'ouverture trop importante (passage du gabarit DAS679)
 - Le crochet présente un défaut visuel, une déformation, fissure, corrosion, usure.
- En cas de chute ou de dommage important, le produit doit être retiré immédiatement et retourné au fabricant pour une inspection détaillée. Un rapport de l'incident doit être joint au fabricant avec le produit.

Garantie

Ce produit est garanti pendant 5 ans contre tout défaut matière ou de fabrication. Sont exclus de la garantie : l'usure normale, les modifications et les retouches, les mauvais stockage ou entretien, les dommages dus aux accidents, aux négligences, aux utilisations pour lesquelles ce produit n'est pas destiné. Les conditions de garantie ne s'appliquent pas en cas de revente ou cession à un tiers sans accord écrit du fabricant.

Responsabilité

La société DEHONDT SARL n'est pas responsable des conséquences directes, indirectes, accidentelles ou de tout autre type de dommage survenu ou résultant de l'utilisation de ses produits. La société DEHONDT SARL se dégage de toute responsabilité si les instructions de stockage, transport, utilisation, contrôle, maintenance, nettoyage ne sont pas respectées.
 Dans le cadre de la revente de cet équipement neuf ou reconditionné dans un pays autre que le pays de destination, la présente notice devra être traduite dans la langue du nouveau pays de destination.

Informations importantes

Classe de protection : 3. Risque de chute mortelle.

Avertissement

Les quelques cas de mauvaise utilisation présentés dans cette notice ne sont pas exhaustifs. Il existe une multitude d'autres mauvaises utilisations impossible à énumérer ici. Ce produit est destiné exclusivement aux activités de loisirs en hauteur. Ce produit n'est pas destiné à limiter, en lui-même, la décélération de la chute de l'utilisateur, telle que définie dans la norme EN 15567-1 (6 g maximum). Pour cette exigence, le système complet de parcours de câbles doit être pris en compte. Si ce produit est utilisé en combinaison avec d'autres produits de sécurité, l'utilisateur doit prendre connaissance de l'ensemble des notices et fiches techniques avant l'utilisation. Les caractéristiques sécurité individuelles d'un produit peuvent être modifiées lorsque ce produit est combiné à un autre produit. Se référer à la notice de la longe utilisée pour éviter tout risque de coincement (étranglement, traumatisme du larynx, risques encourus lors de l'utilisation des longes). L'apprentissage des techniques et une compétence particulière sont requis pour l'utilisation de ce produit. Ce produit ne doit être utilisé que par des personnes compétentes avisées ou bien l'utilisateur doit être placé sous le contrôle d'une personne compétente. Tout manquement à ces règles accroît le risque de blessure ou de mort. Le propriétaire de ce produit est responsable de ses propres actions et décisions, ainsi que de la